

HANSADESIGNO
Elektronische mengkraan voor wastafel, DN 15
Werkt op batterijen
 contactloos elektronisch gestuurd (infrarood)

Afbeeldingen van product

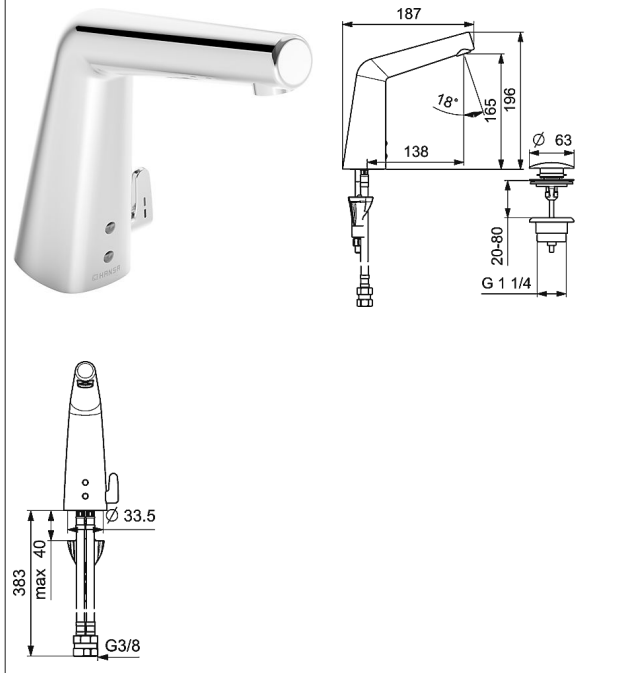

Omschrijving

HANSADESIGNO
 Elektronische mengkraan voor wastafel, DN 15
 Werkt op batterijen
 contactloos elektronisch gestuurd (infrarood)

P-IX* (keurmerk aangevraagd)
 Doorstroomhoeveelheid: 6 l/min, gemeten bij 3 bar
 dynamische druk

- Bluetooth armatuur
- automatische , individueel instelbare hygiëne spoeling met bluetooth
- Temperatuur gemengd water instelbaar (vaste instelling mogelijk)
- (-) instelbare heetwaterblokkade (bescherming tegen verbranden)
- messing inbouwbehuizing
- Perlator
- (-) Constante drukonafhankelijke doorstroomhoeveelheid
- (-) Verbeterde anti-kalk door de HONEYCOMB® structuur
- Magneetklep
- Sensorgevoeligheid: permanent zelfinmetend
- Veiligheidsafsluiting na 90 seconden
- Afvoergarnituur met pushbediening
- 3S-installation bevestigingssysteem voor snelle en makkelijke montage
- flexibele aansluitslang 3/8"
- Keerklap in kraanhuis
- Batterij 6 V Lithium DL 223 A (universeel)
 Levensduur ca. 3 jaar
- Indicatie van lage batterijspanning

Uitloop: 138 mm

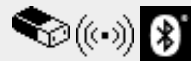

Productafbeelding



Producttekening

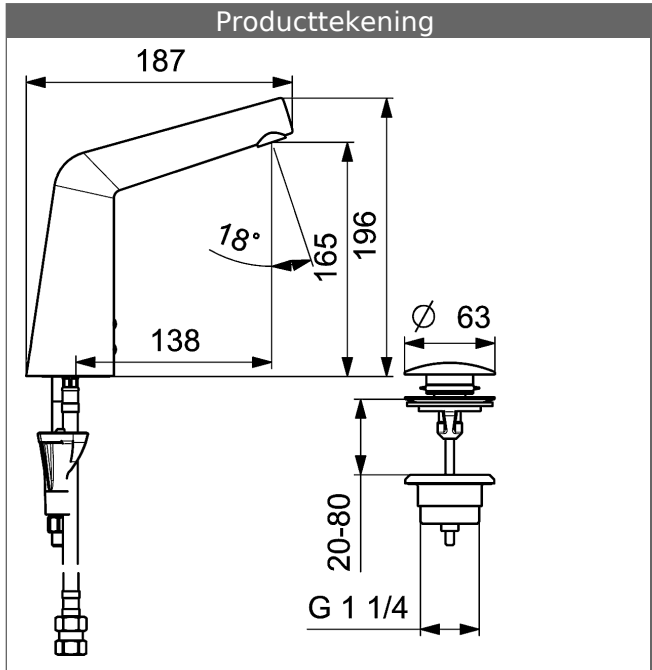

Producttekening

