

Duravit AG
Werderstr. 36
78132 Hornberg
Germany
Phone +49 7833 70 0
Fax +49 7833 70 289
info@duravit.com
www.duravit.com

Leben im Bad
Living bathrooms



Starck 3

Duravit Showrooms: Hornberg and Meißen (Germany), Paris (France), New York (USA), Cairo (Egypt), Bizerte (Tunisia) and Shanghai (China). More Infos? www.duravit.com/showrooms

Australia

Duravit Bathrooms Australia Pty Ltd
U3 19-21 Bourke Road
Alexandria 2015 - Sydney NSW
Phone +61 2 8070 1889
Fax +61 2 8070 1898
info@au.duravit.com
www.duravit.com/au

Austria

Duravit Austria GmbH
Industriezentrum NÖ-Süd
Straße 2a/M38
2355 Wiener Neudorf
Phone +43 2236 677 033 0
Fax +43 2236 677 033 10
info@at.duravit.com - www.duravit.at

Belgium/Luxembourg

Duravit BeLux sprl/bvba
Brusselssesteenweg 288
B-3090 Overijse
Phone +32 2 6560510
Fax +32 2 6560515
info@be.duravit.com - www.duravit.be

Canada

Duravit USA, Inc.
2205 Northmont Parkway
Suite 200 - Duluth, GA 30096
Phone +1 770 9313575
Fax +1 770 9318454
info@usa.duravit.com - www.duravit.us

China

Duravit Shanghai Office
Suite A-D, 10/F Jiushi Tower
28 Zhong Shan Road South
Shanghai 200010, China
Phone +86 21 6330 9922
Fax +86 21 6330 4808
info@cn.duravit.com - www.duravit.cn

Duravit Beijing Office

711 Nexus Center, 7/F
19 A East 3rd Ring Road North
Beijing 100020, China
Phone +86 10 5967 0101
Fax +86 10 5967 0101-100
info@cn.duravit.com - www.duravit.cn

Czech Republic/Slovakia

Duravit CZ
Příměstská 52 - 66901 Znojmo
Phone +420 515 220 155
Fax +420 515 220 154
info@cz.duravit.com - www.duravit.com

Denmark

Duravit Danmark A/S
Jegstrupvej 6 - 8361 Hasselager
Phone +45 8626 6000
Fax +45 8626 6001
info@dk.duravit.com - www.duravit.dk

Egypt

Duravit Egypt
Duravit Building
Elmosheer Ahmed Ismail St.
Sheraton Heliopolis, Piece No.9,
Square 1160, Cairo 11361
Phone +2 02 26968700
Fax +2 02 22681294
duravit.egypt@eg.duravit.com
www.duravit.com.eg

France

Duravit S.A.
C.S. 30010
67241 Bischwiller Cedex
N° Indigo +33 820 820 414
Fax +33 388 906 101
info@fr.duravit.com - www.duravit.fr

Hongkong

Duravit Asia Limited
Unit 3408B, 34/F, AIA Tower
183 Electric Road
North Point - Hong Kong
Phone +852 2219 8780
Fax +852 2219 8893
info@hk.duravit.com - www.duravit.com

Hungary

Duravit AG
Magyarországi Képviselet,
Panoráma u. 30 - 2083 Solymár
Phone +36 26 564465
Fax +36 26 564466
info@hu.duravit.com - www.duravit.com

India

Duravit India Private Ltd.
61, Titanium
Near Prahladnagar AUDA Garden
Off 100 feet Road - Prahladnagar
Ahmedabad 380051
Gujarat, India
Phone +91 79 6611 2300
Fax +91 79 6611 2316
info@in.duravit.com - www.duravit.in

Italy

Duravit Italia S.r.l.
Via Faentina 207 F
48124 Ravenna (RA)
Phone +39 0544 509711
Fax +39 0544 501694
info@it.duravit.com - www.duravit.it

Japan

Duravit Japan Co., Ltd.
3F Fukiya Bldg. 1-20 Kakudacho
Kita-ku Osaka, 530 0017 Japan
Phone +81 6 6130 8611
Fax +81 6 6130 8053
info@jp.duravit.com - www.duravit.com

Latin America

Duravit América Latina
Avda. del Libertador N°15.082, 1° piso
B1641ANH Acassuso - Buenos Aires
Phone +54 11 47434343
Fax +54 11 47434455
info@ar.duravit.com - www.duravit.com

Middle East

Duravit Middle East S.A.L.
Off Shore
Elias Hraoui Avenue - Nohra Building -
Furn El Shebbak - Second floor
Beirut, Lebanon - P.O.Box : 13-6055
Chouran - Beirut 1102-2090
Phone/Fax +961 1 283429
+961 1 283430/+961 1 283431
info@lb.duravit.com - www.duravit.com

Netherlands

Duravit Nederland B.V.
Ruwekampweg 2
5222 AT 's-Hertogenbosch
Phone +31 73 6131970
Fax +31 73 6100983
info@nl.duravit.com - www.duravit.nl

Norway

Duravit Norge
Bovågen 53
5937 Bovågen
Phone +47 815 33 600
Fax +47 815 33 601
info@no.duravit.com - www.duravit.com

Poland

Duravit Polska Sp. z o. o.
Al. Krakowska 36 B
05-090 Warszawa/Raszyn
Phone +48 22 716 19 24
Fax +48 22 716 19 25
info@pl.duravit.com - www.duravit.pl

Portugal

Duravit Portugal
Rua Antoine de Saint-Exupéry
Alapraia - 2765-043 Estoril
Phone +351 21 466 7110
Fax +351 21 466 7119
duravit@jr.pt - www.duravit.com

Russia

Duravit CIS
Repr. Office Moscow
Proezd Serebryakova, 6
Moscow 129343
Phone +7 495 782 12 66
Fax +7 495 782 12 67
info@ru.duravit.com - www.duravit.com

Singapore

Duravit Asia Limited
RO, 7, Temasek Boulevard,
Suntec Tower One, #06-03
Singapore 038987
Phone +65 6238 6353
Fax +65 6238 6359
info@sg.duravit.com - www.duravit.com

Saudi Arabia

Duravit Saudi Arabia LLC
Al Hamra district - Aarafat street
Shahwan commercial center
3rd floor - Office number 4
P.O.Box 9135, 21413 Jeddah
Phone/Fax +966 2 66 580 54
+966 2 66 176 94/+966 2 66 410 38
info@sa.duravit.com - www.duravit.com

South Africa

Duravit South Africa (Pty) Ltd
Block B - Wierda Mews
41 Wierda Road West
Wierda Valley - Sandton
Johannesburg - PO Box 833
Strathavon - 2031
Phone +27 (0) 11 722 9060
Fax +27 (0) 11 783 9320
info@za.duravit.com
www.duravit.co.za

Spain

Duravit España S.L.U.
Poligono Industrial Sector Z
c/de la Logística, 18
08150 Parets del Vallès (Barcelona)
Phone +34 902 387 700
Fax +34 902 387 711
info@es.duravit.com - www.duravit.es

Sweden

Duravit Sweden AB
Svängatan 2 B 416 68 Göteborg
Phone +46 31 3375650
Fax +46 31 215140
info@se.duravit.com - www.duravit.com

Switzerland

Duravit Schweiz AG
Bahnhof 4 - 5504 Othmarsingen
Phone +41 62 887 25 50
Fax +41 62 887 25 51
info@ch.duravit.com - www.duravit.ch

Tunisia

Duravit Tunisia S.A.
Boulevard de l'Environnement
Zarzouna 7021 - Bizerte
Phone +216 72 592 359/72 590 293
Fax +216 72 590 236
info@tn.duravit.com - www.duravit.com.tn

Turkey

Duravit Yapı Ürünleri
Organize Deri San. Böl.
10. Yol I-4 Parsel
34956 Tuzla/Istanbul
Phone +90 216 4585151
Fax +90 216 4585195
info@tr.duravit.com - www.duravit.com.tr

Ukraine

Duravit Ukraine
Repr. Office Kyiv
Liniyina Str. 17
03038 Kyiv
Phone +38 044 259 99 39
Fax +38 044 259 99 49
info@ua.duravit.com - www.duravit.com

United Arab Emirates

Duravit Middle East - UAE Branch
Terminal 2 - DAFZA
(Dubai Airport Free Zone Authority)
P.O Box 293622 - Dubai
6EA118 (Phase 6, East Wing, Block A,
First Floor, # 118)
Phone +971 4 7017 117
Fax +971 4 7017 121
info@ae.duravit.com - www.duravit.com

United Kingdom

Duravit UK Limited
Unit 7, Stratus Park
Brudenell Drive
Brinklow, Milton Keynes
MK10 0DE
Phone +44 845 500 7787
Fax +44 845 500 7786
info@uk.duravit.com
www.duravit.co.uk

USA

Duravit USA, Inc.
2205 Northmont Parkway
Suite 200 - Duluth, GA 30096
Phone +1 770 9313575
Fax +1 770 9318454
info@us.duravit.com - www.duravit.us



Best-Nr. 001273/67/07.11.52.8.1 - Printed in Germany - We reserve the right to make technical improvements and enhance the appearance of the products shown.





**STARCK 3
THE ORIGINAL**

Cover photography:
Philippe Starck by Jean-Baptiste Mondino

FREQUENTLY COPIED BUT NEVER MATCHED. There's no doubt that Duravit has revolutionised the sanitary world with the Starck 3 bathroom range, with design in a segment where design was previously something of an alien concept and a diverse range of products that simply meets all requirements. Offering better value for money than ever before – for a real Philippe Starck. With more than 50 models or 64 variants, Starck 3 is probably the most extensive bathroom range ever, suitable for the widest range of different uses, application areas and architectural settings, whether in the public, semi-public or private sphere. The original knows no equal – and Starck 3 remains the measure of all things when it comes to design, variety and price.

SOUVENT IMITÉ, JAMAIS ÉGALÉ. Cela ne fait aucun doute : Duravit a révolutionné le monde du sanitaire avec sa gamme Starck 3 pour la salle de bains. En introduisant le design dans un segment où il était jusqu'alors pratiquement absent. Avec une gamme dont l'amplitude permet de répondre à toutes les demandes. Et avec un prix encore jamais vu – pour une authentique création de Philippe Starck. Avec ses quelque 50 modèles en 64 versions, la collection Starck 3 est certainement la plus vaste série pour la salle de bains, destinée aux applications, aux mises en œuvre et aux contraintes architecturales les plus diverses, aussi bien dans le secteur public que dans le collectif ou le privé. L'original reste ainsi inégalé – et Starck 3 s'instaure en référence en matière de design, de diversité et de prix.

VAAK GEKOPIEERD, NOOIT GEËVENAARD. Geen twijfel mogelijk, met het badkamerprogramma Starck 3 heeft Duravit de sanitairwereld totaal veranderd. Met aandacht voor design in een segment waarin tot dan toe nauwelijks sprake was van design. Met een diversiteit van programma's die gewoon beantwoordt aan elk doel. En met een prijs zo voordelig als nooit tevoren – voor een echte Philippe Starck. Met ruim 50 modellen resp. 64 uitvoeringen is Starck 3 waarschijnlijk de meest omvangrijke badkamerserie die er bestaat, geschikt voor de meest uiteenlopende toepassingen, architectonische omstandigheden en gebruiksmogelijkheden, privé, semi-openbaar of openbaar. Zo blijft het origineel ongeëvenaard – en Starck 3 de maat van alle dingen als het gaat om vormgeving, diversiteit en prijs.



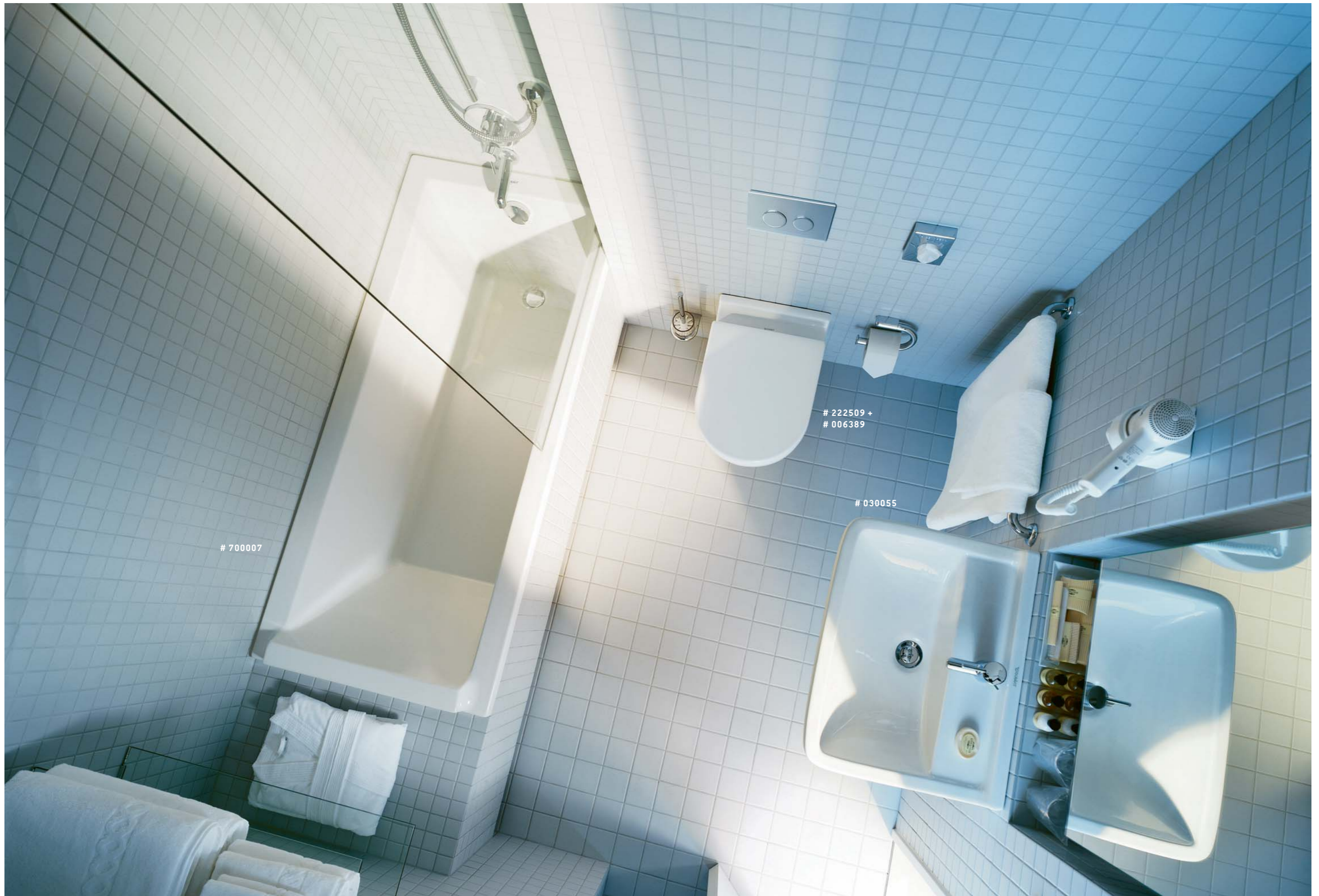

700007

222509 +
006389

030055



030065

086516



TIMELESSLY BEAUTIFUL WASHING AREAS. Many a design hit has proven nothing but a fashionable mistake in the long-term. In many years of practical application, the Starck 3 range has proven just how successful and timeless modern its sleek, minimalist design really is – great sustainability by Philippe Starck and Duravit. The Starck 3 washbasin derives its distinctive character from the basic rectangular shape, an all-round rim and a low back panel. In contrast to semicircular washbasins of comparable size, the rectangular shape offers a wider variety of space-saving sizes. The Compact version saves even more space: the washbasins have a shorter projection but are the same width (550 and 600 mm).

DE BELLES SALLES DE BAINS AU-DELÀ DES MODES. De nombreuses expériences en matière de design se révèlent à la longue n'être que des égarements imposés par la mode. La collection Starck 3 a prouvé tout au long de longues années d'utilisation à quel point elle est à la fois classique et moderne, avec ses lignes sobres et réduites – une concrétisation de la durabilité, fruit de la coopération entre Philippe Starck et Duravit. Le lavabo Starck 3 se présente sous la forme d'un simple rectangle, entouré d'un rebord qui se transforme en rehaussement contre le mur. Comparé à des lavabos semi-circulaires de même grandeur, la forme rectangulaire permet d'obtenir des dimensions plus réduites. Et lorsque l'espace est compté, la version compacte apporte sa solution : malgré une largeur identique (550 et 600 mm), les lavabos compacts sont moins encombrants.

TIJDLOOS MOOIE WASTAFELS. Menig design-kunstwerkje blijkt op de lange termijn een modieuze eendagsvlieg. De tijdloos moderne en sober-ingetogen vormtaal van de serie Starck 3 heeft zich al jarenlang op succesvolle wijze in de praktijk bewezen – concrete duurzaamheid made by Philippe Starck en Duravit. De Starck 3 wastafel is een sobere rechthoek, met rondomlopende, opstaande rand als wandaansluiting. Vergeleken met halfronde wastafels van dezelfde afmetingen wordt de rechthoekige vorm gekenmerkt door een geringer ruimtebeslag. Waar nog meer ruimte moet worden bespaard, helpt de Compact-versie: bij dezelfde breedte (550 en 600 mm) hebben de wastafels een merkbaar geringere diepte.

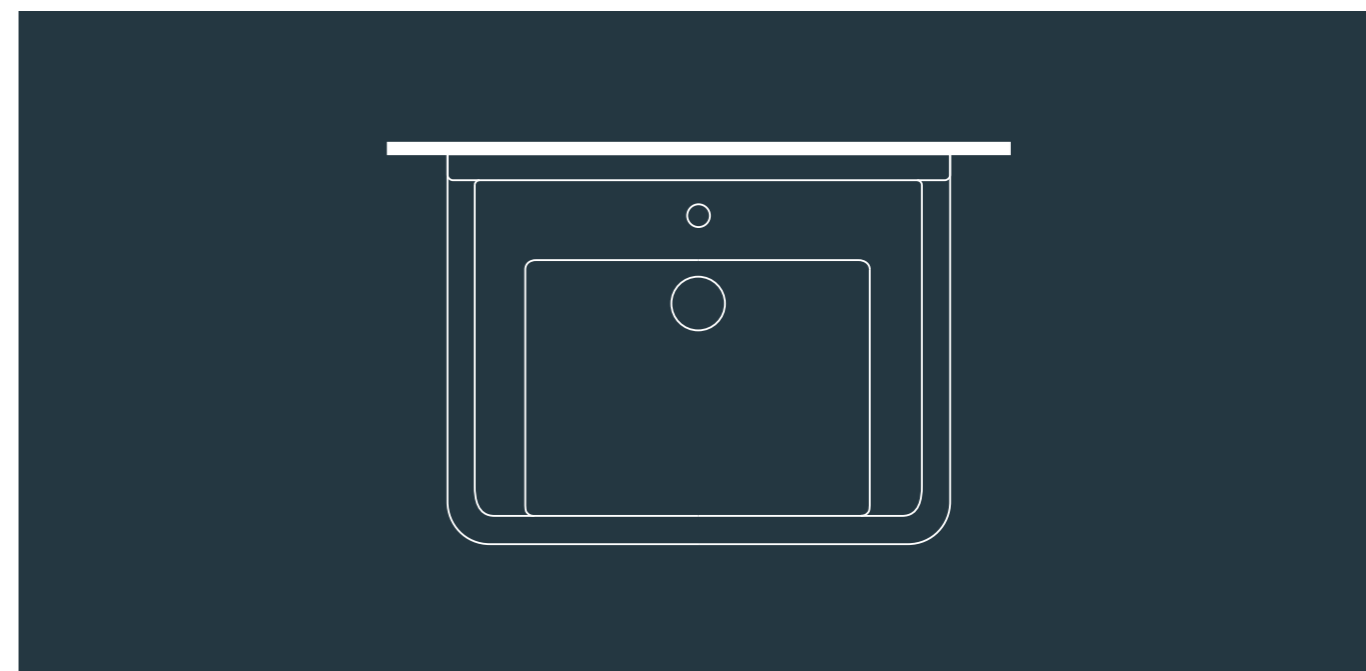



The Starck 3 built-in washbasins offer great advantages in terms of both form and function: materials such as stone, wood or other finishes are highly attractive, there are large storage areas and maximum use is made of all the available space. These washbasins are also ideal for public and semi-public areas, for example, the BMW World in Munich. The built-in washbasin can now be inserted into a Duravit wooden console from below: the transition from the ceramic to the wooden surface both looks and feels seamless – a particularly attractive feature when contrasted with dark woods. As there are no joins whatsoever, cleaning the surface couldn't be easier. Other possible variants include countertop basins (1), with (3) and without a tap hole (2), as well as semi-recessed basins (4).

Les modèles de vasques à encastrer de la collection Starck 3 présentent des avantages formels et fonctionnels : l'esthétique des matières comme la pierre, le bois ou d'autres finitions est très attrayante tout en offrant de vastes plages de dépose utilisables à loisir – ce qui présente aussi un avantage certain dans le secteur public et dans le collectif, comme par exemple dans l'univers de la centrale munochoise de BMW. Une nouveauté : la vasque à encastrer par le dessous dans un plan de toilette Duravit en bois permettant de créer une transition parfaite à l'œil et au toucher entre la céramique et le bois – un contraste particulièrement attrayant avec des essences foncées. L'absence de joints garantit un entretien sans problème. Autres variantes possibles : la vasque à encastrer par le haut (1), avec (3) ou sans plage de robinetterie (2) et la vasque semi-encastrée avec un tiret (4).

De Starck 3 inbouwastafelvarianten bieden voordelen qua vorm en qua functie: het uiterlijk van materialen als steen, hout of andere oppervlakken is fraai, tegelijkertijd ontstaat een grote aflegruimte, en elke beschikbare ruimte kan optimaal worden benut – ook zeer geschikt voor openbare en semi-openbare toepassingen, zoals bijv. in de "BMW Wereld" in München. Nieuw is de mogelijkheid de inbouwastafel van onderen in een houten Duravit console te plaatsen: op die manier wordt niet alleen visueel, maar ook voelbaar een naadloze overgang van het keramiek naar het houten oppervlak gecreëerd – bijzonder aantrekkelijk in contrast met donker hout. Aangezien voegen ontbreken, is het schoonmaken geen enkel probleem. Nog andere mogelijke varianten zijn de inbouw van boven (1), met (3) en zonder kraanplateau (2) en als half-inbouwastafel (4).



0305490022



031055

1



030549

2



030249

3



030256

4



030410
086515



030410

086516

Starck 3 has washbasins in a wide range of sizes and variants and offers something for virtually every ambience, taste and amount of space. The combination with pedestal or semi-pedestal is ideal for purists who want to enjoy the actual form of the ceramic and the material itself without any embellishments. The Starck 3 handrinse basin with chrome frame is both compact and chic. Anyone needing more storage space should choose the variant with vanity unit, as with the Duravit X-Large range shown here with white high-gloss (decor) finish.

La collection Starck 3 offre un choix tellement vaste de lavabos en terme de dimensions et de variantes qu'elle apporte une solution à pratiquement tous les styles, tous les espaces et tous les goûts. La combinaison avec la colonne ou le cache siphon est idéale pour les puristes qui veulent profiter complètement des lignes et de la matérialité de la céramique, sans l'aide d'aucun autre accessoire. Le lave-mains Starck 3 sur son piétement chromé est à la fois élégant et peu encombrant. Il offre davantage de volume de rangement en combinaison avec son meuble bas comme ici le modèle X-Large, finition blanche brillante (décor), de la série de meubles Duravit pour la salle de bains.

Starck 3 biedt een qua maten en uitvoeringen veelzijdig assortiment wastafels, dat naadloos aansluit bij praktisch elke ambience, elke beschikbare ruimte en elke smaak. Ideaal voor liefhebbers van authentiek keramiek in puur design, is de combinatie met staande zuil of sifonkap. Het Starck 3 fonteintje met chromen onderstel is ruimtebesparend en elegant. Wie meer bergruimte nodig heeft, kiest voor de variant met onderkast, zoals hier uit de Duravit badkamermeubelserie X-Large in de afwerking wit hoogglans (decor).



030348

003064



030348

XL 6525 L



033213

KT 6666

Whether a spacious private bathroom or a small cloakroom, the wide selection of products in the Starck 3 range has the right product for any situation. Numerous variants can also be combined with bathroom furniture for every application: Duravit's extensive Ketho and X-Large ranges with melamine, décor and real-wood veneer fronts in all matching dimensions complement the Starck 3 ceramic to perfection. The chic Starck 3 furniture washbasins with elegant rims that fit against the wall are available in widths of 105, 85, 70 and just 48 cm; the latter is ideal as an attractive cloakroom solution. The 130 cm wide double washbasin boasts particularly generous dimensions.

Le vaste choix de produits qui composent la collection Starck 3 permet de toujours trouver une solution adéquate pour tous les types de salles de bains, aussi bien pour les grandes salles de bains privées que pour les petits cabinets de toilette. De nombreuses possibilités sont également offertes en combinaison avec les meubles : les séries de meubles Ketho et X-Large sont un enrichissement parfait pour les appareils sanitaires en céramique de la collection Starck 3 ; ces meubles sont proposés en plusieurs finitions : mélaminée, décorée ou en placage de bois. Les élégants meubles sous lavabo Starck 3, avec leur rehaussement très esthétique, sont proposés en 105, 85, 70 et seulement 48 cm de large ; cette dernière version est idéale pour équiper un joli cabinet de toilette. Le grand lavabo double est particulièrement généreux avec ses 130 cm de largeur.

Zowel voor de royale particuliere badkamer als voor het kleine gastentoilet geldt: in het brede productassortiment van Starck 3 is altijd iets passends te vinden. Ook in combinatie met badkamermeubilair zijn talrijke varianten voor elk gebruiksdoel beschikbaar: De omvangrijke Duravit badkamermeubelseries Ketho en X-Large – met fronten van melamine, decor en houtfineer in alle passende maten – vormen een perfecte aanvulling op het Starck 3 keramiek. De stijlvolle Starck 3 meubelwastafel met elegante wandaansluiting is verkrijgbaar in 105, 85, 70 en slechts 48 cm breedte, laatstgenoemde ideaal voor een fraaie oplossing in het gastentoilet. De 130 cm brede dubbele wastafel oogt bijzonder royaal.



030348

KT 6662 R



030348

KT 6662 R



Inviting and comfortable: the Ketho range of bathroom furniture is impressive on the strength of its clear forms and great practicality – and it could have been made for Starck 3, a range with which it also shares its good value for money. Ketho is available in matt graphite (illustrated), matt white, matt basalt and matt garnet red finishes. The X-Large furniture series offers an even greater selection of different finishes, ranging from clear high-gloss white (p. 18) and delicate natural tones, such as natural oak (real-wood veneer), to high-contrast wengé (décor) (p. 19). What both series have in common is their high-quality workmanship and a broad product range, offering the right storage solution for any architectural setting.

L'attrait du confort : la gamme de meubles Ketho pour la salle de bains se caractérise par la pureté de ses lignes et sa fonctionnalité bien pensée – ce qui la rend idéale pour la collection Starck 3 avec qui elle partage également un rapport qualité / prix avantageux. Ketho est décliné en plusieurs finitions : graphite mat (comme ci-dessous), blanc mat ainsi que basalte mat et grenat mat. La série de meubles X-Large offre un choix de finitions encore plus grand allant du blanc brillant épuré (page 18) à des tonalités tendres comme le chêne naturel (placage de bois) en passant par le bois wengé fortement contrasté (décor) (page 19). Les deux gammes ont en commun un très haut niveau de qualité et un vaste choix qui propose les volumes de rangement adaptés à toutes les contraintes architecturales.

Uitnodigend behaaglijk: het badkamermeubelprogramma Ketho wordt gekenmerkt door heldere vormgeving en doordachte functionaliteit – en is dus geknipt voor Starck 3, waarmee het ook zijn vriendelijke prijs-kwaliteitverhouding gemeen heeft. Ketho is verkrijgbaar in de afwerkingen grafiet mat (afb.), wit mat, basalt mat en granaatrood mat. Een nog grotere keuze aan verschillende afwerkingen biedt de meubelserie X-Large – van het heldere wit hoogglans (p. 18) via zachte natuurtinten als eiken naturel (houtfineer) tot en met contrastrijk wengé (decor) (p. 19). Wat beide programma's gemeen hebben is de hoge afwerkingskwaliteit en het uitgebreide productassortiment, dat in elke architectonische situatie een oplossing biedt voor het probleem van de bergruimte.





033213
XL 6059



030480

XL 6057



030470

XL 6056



The numerous guest bathrooms and cloakrooms featuring products from the Starck 3 range prove that good design has nothing to do with the amount of available space. Toilets, bidets, handrinse basins, vanity units, consoles, chrome frames.....the list is endless. The Compact version with short projection makes optimum use of even the smallest amount of space whilst creating an aesthetic, inviting look. An ingenious design trick is to place the tap fitting at the side, which means that the projection to the front can be reduced further. The corner handrinse basin slips beautifully into any niche.

Les innombrables cabinets de toilette qui ont été réalisés avec la collection Starck 3 prouvent que le design de qualité n'est pas fonction de l'espace disponible : cuvettes de WC, bidets, lave-mains sur meuble bas, console, piétement chromé etc. etc. La version compacte à encombrement réduit permet d'utiliser au mieux les espaces les plus exigus tout en sauvegardant leur esthétique et leur attrait. Une idée géniale : l'encombrement du lave-mains vers l'intérieur de la pièce a pu encore être réduit en plaçant le robinet sur le côté. Le lave-mains d'angle est très habile pour s'approprier n'importe quelle niche.

Dat goede vormgeving geen kwestie is van beschikbare ruimte, bewijzen de talloze met Starck 3 gerealiseerde gastenbadkamers en gastentoiletten: met wc's, bidets, fonteintjes met onderkast, console, chromen onderstel enz. enz. De Compact-versie met geringe diepte, met zijn esthetische, aantrekkelijke uitstraling, is zelfs in de kleinste ruimten een toonbeeld van efficiency. De geniale truc: door de kraan aan de zijkant te plaatsen hoeft het bekken minder ver naar voren uit te steken. Het hoekfonteintje past handig in elke nis.



075045

086517

222709 +
006389

228115



075045
086517



075045



075140

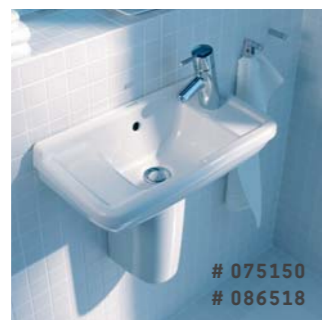

075150
086518



075244

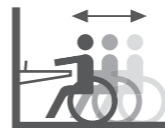

030970 ♿

220309 ♿ +
006241

Starck 3 Vital is the first design range to combine aesthetics with practicality. The washbasin is available in widths 600 and 700 mm, and also in a version without overflow hole for use in surgeries, clinics and hospitals. Thanks to a special flat siphon, the washbasin is wheelchair-friendly, which gives wheelchair users a great degree of independence. They can comfortably pull themselves into position by holding the all-round rim. In combination with a matching toilet, the result is a barrier-free, user-friendly bathroom for both private and public areas: the Starck 3 Vital wall-mounted and floor-standing toilets have a projection of 700 to 740 mm and the special toilet seat offers optimum comfort and safety.

Starck 3 Vital : la première série design qui associe esthétique et pratique. Le lavabo existe en 600 et 700 mm de large, ainsi qu'en version médicale sans trou de trop-plein. Un siphon plat de conception spéciale permet un accès en fauteuil roulant pour offrir davantage d'autonomie aux personnes handicapées. L'utilisateur peut facilement saisir le rebord pour se rapprocher du lavabo. Il permet de réaliser une salle de bains sans obstacles et pratique en combinaison avec une cuvette de WC assortie aussi bien dans le secteur privé que public : les cuvettes de WC suspendues et sur pieds de la série Starck 3 Vital ont un encombrement de 700 à 740 mm tandis que l'abattant spécialement étudié offre un confort et un soutien parfait.

De eerste designserie die schoonheid met doelmatigheid verenigt: Starck 3 Vital. De wastafel is verkrijgbaar in de breedtes 600 en 700 mm, ook in medische uitvoering – zonder overloopgat. Een speciale vlakke sifon biedt plaats aan een rolcontainer onder de wastafel of geeft ook rolstoelgebruikers de mogelijkheid van een grotendeels zelfstandig gebruik. Aan de rondomlopende rand kan men zich probleemloos naar de wastafel toe trekken. Gecombineerd met een bijpassend closet ontstaat een barrièrevrije, gebruikersvriendelijke badkamer voor particuliere en openbare toepassingen: de Starck 3 Vital wand- en staande closets bezitten een diepte van 700 tot 740 mm, de speciale closetzitting biedt optimaal comfort en houvast.



030970 ♿



Sanitary ceramic has demonstrated its fantastic easy-care and hygienic properties in the medical sector, in particular where it's extremely important to prevent the spread of germs. The Starck 3 washbasins in widths 500 and 600 mm are available in the Med version without overflow hole; the Starck 3 Vital washbasins are also available in the Med version. The sink without overflow hole but with optional fold-up grate is extremely practical. In addition, to further facilitate cleaning and care, the WonderGliss special coating can be applied not only to the Starck 3 washbasins but also to all Duravit ceramic, making it ideal for clinics, medical practices, nursing homes and rehabilitation centres.

Dans le secteur médical là où il est particulièrement important d'éviter la prolifération des bactéries, la céramique sanitaire se révèle être incontournable en raison de son entretien aisé et de ses qualités en terme d'hygiène. Les lavabos Starck 3 en version médicale sans trou de trop-plein sont proposés en 500 et 600 mm de large ; les lavabos Starck 3 Vital sont eux aussi disponibles en version médicale. Le déversoir sans trou de trop-plein et avec une grille porte seau (en option) s'avère très pratique. Les lavabos Starck 3 peuvent en outre bénéficier du traitement spécial WonderGliss au même titre que tous les autres appareils sanitaires en céramique de Duravit ; ce traitement facilite énormément le nettoyage et l'entretien des appareils – idéal en milieu hospitalier, dans les cabinets médicaux, les centres médicalisés et les installations de rééducation.

Juist voor medische toepassingen, waar het erop aan komt de overdracht van bacteriën te voorkomen, blijkt het materiaal sanitairkeramiek uiterst onderhoudsvriendelijk en daarmee bijzonder hygiënisch. In de medische uitvoering zonder overloopgat zijn de Starck 3 wastafels verkrijgbaar in de breedtes 500 en 600 mm, en ook de Starck 3 Vital wastafels zijn leverbaar in een medische uitvoering. Praktisch: de gootsteen zonder overloopgat en met optioneel klaprooster. Daarnaast kunnen Starck 3 wastafels net als al het keramiek van Duravit worden voorzien van de speciale coating WonderGliss, die het reinigen en verzorgen nog verder vergemakkelijkt – ideaal voor klinieken, dokterspraktijken, verpleeginrichtingen en revalidatievoorzieningen.



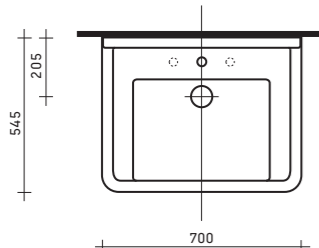
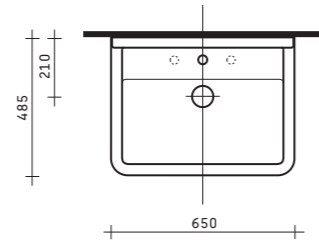
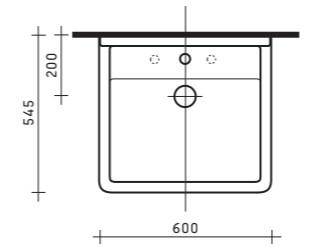
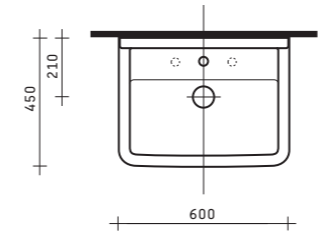
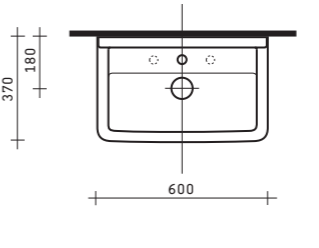
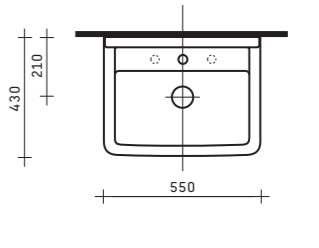
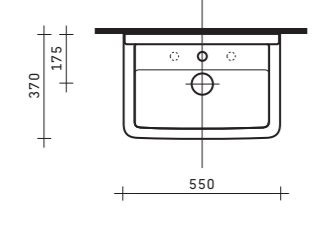
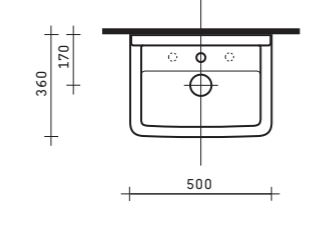
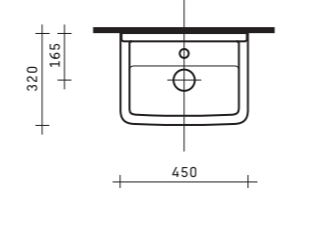
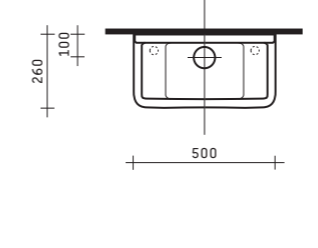
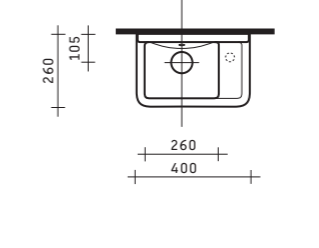
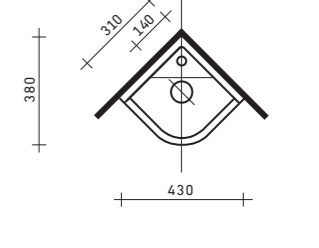
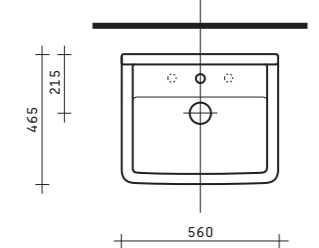
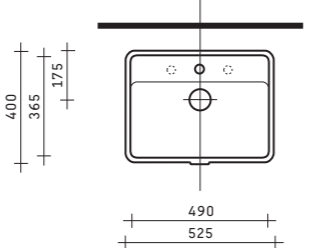
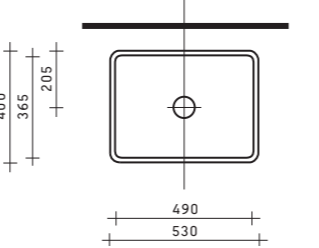
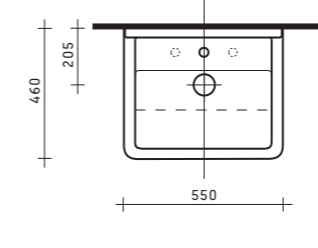
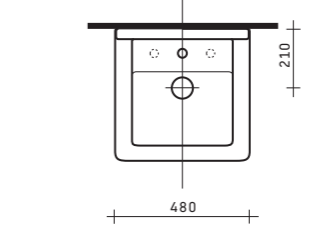
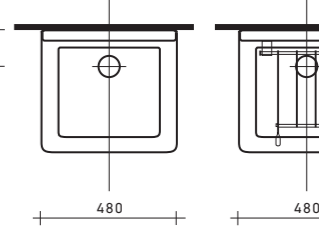
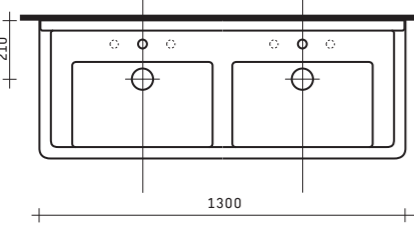
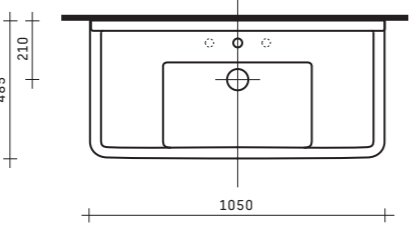
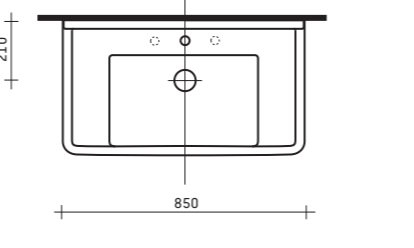
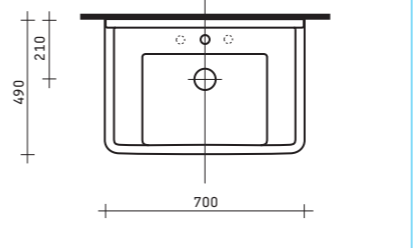

<p># 0309700000 ⚙️ # 0312700000 ⚙️</p> 	<p># 0300650000</p> 	<p># 0309600000 ⚙️ # 0312600000 ⚙️</p> 	<p># 0300600000 # 0307600000 ⚙️</p> 	<p># 0301600000 C</p> 	<p># 0300550000 # 0307550000 ⚙️</p> 
<p># 0301550000 C</p> 	<p># 0300500000 # 0307500000 ⚙️</p> 	<p># 0750450000</p> 	<p># 0751500000</p> 	<p># 0751400000</p> 	<p># 0752440000</p> 
<p># 0302560000 ⚡</p> 	<p># 0302490000 ⚡</p> 	<p># 0305490000 ⚡ # 0305490022 ⚡</p> 	<p># 0310550000 ⚡</p> 	<p># 0303480000 # 0303480022 ⚡</p> 	<p># 0313480000</p> 
<p># 0332130000</p> 	<p># 0304100000</p> 	<p># 0304800000</p> 	<p># 0304700000</p> 	<p>C = Compact version, width of this version identical, reduced depth / Version Compact, largeur identique, profondeur réduite / Compact-versie, breedte van deze versie is identiek, kortere voorsprong.</p> <p>⚙️ = Suitable for wheelchair users, barrier-free / Accessible en fauteuil roulant / Rolstoeltoegankelijk, barrièrevrij.</p> <p>pro.duravit.com pro.duravit.fr pro.duravit.nl</p>	<p>⚙️ = Med version, without overflow, optional with tap hole / Version Med, sans trop-plein, trou percé en option / Med-versie, zonder overloopgat, optioneel met kraangat.</p> <p>⚡ = Installation from below / Montage par dessous / Montage van onder</p> <p>⚡ = Installation from above / Montage par dessus / Montage van boven.</p>



WHERE AESTHETICS MEET HYGIENE. The toilet is an essential part of every bathroom. Reason enough for Philippe Starck to dedicate just as much care to its design as to any other item in the range. The wall-mounted toilet that is closed at the side becomes a distinctive highlight. The toilet is available in various wall-mounted and floor-standing versions and now also in combination with the SensoWash® Starck shower-toilet seat. Like all Duravit toilets, it features a glazed and thus easy-care flushing rim, as well as a 3 or 6-litre flush and dual flush function. The Compact version offers a practical solution for smaller rooms: with a projection of just 485 mm, it saves valuable space in the bathroom.

QUAND L'ESTHÉTIQUE ET L'HYGIÈNE SE RENCONTRENT. Une des composantes élémentaires de la salle de bains est la cuvette de WC. Raison suffisante pour Philippe Starck de la dessiner avec le même soin qu'il a apporté à la conception de tous les autres éléments de la série. C'est ainsi que la cuvette suspendue, fermée sur les côtés, devient un objet esthétique unique. La cuvette de WC est proposée en différentes versions suspendues et sur pied et dorénavant aussi avec le siège douche SensoWash® Starck. À l'instar de toutes les cuvettes de WC de Duravit, elle est elle aussi pourvue d'un rebord émaillé qui en facilite le nettoyage ainsi que d'une chasse d'eau Dualflush de 3 ou 6 litres. La version compacte est une solution pratique pour les pièces de dimensions modestes : ses 485 mm d'encombrement permettent d'économiser une précieuse place dans la salle de bains.

WAAR SCHOONHEID EN HYGIËNE SAMEN GAAN. Een elementair onderdeel van elke badkamer is het closet. Reden genoeg voor Philippe Starck om het closet met dezelfde zorgvuldigheid te ontwerpen als elk ander onderdeel van de serie. Zo wordt het aan de zijkant gesloten wandcloset zelfs een karakteristiek meesterwerkje. Het closet is verkrijgbaar in verschillende wand- en staande uitvoeringen en nu ook in combinatie met de douchetoiletzitting SensoWash® Starck. Evenals alle Duravit-wc's bezit het een geglazuurde en daarmee onderhoudsvriendelijke spoelrand, alsmede een spoeling van 3 of 6 liter met Dualflush-functie. De Compact-uitvoering biedt een praktische oplossing voor kleinere ruimten: dankzij de diepte van slechts 485 mm wordt kostbare ruimte in de badkamer gewonnen.

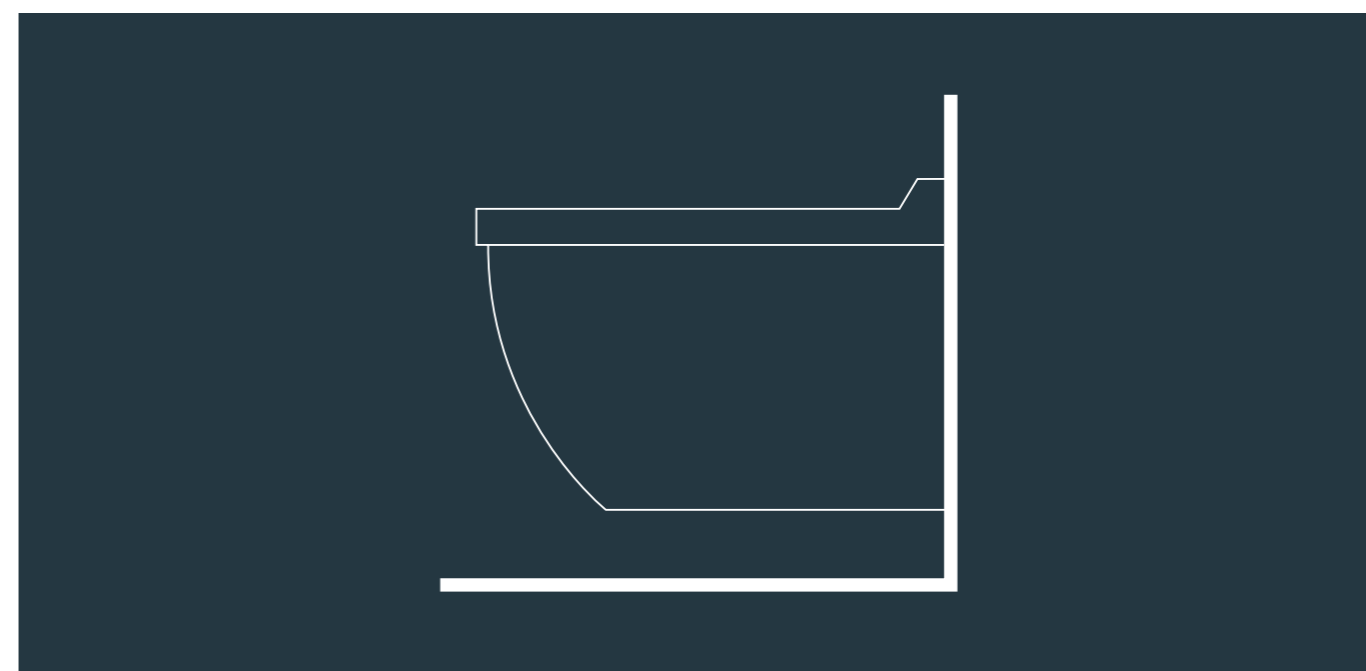

222509 +
006389



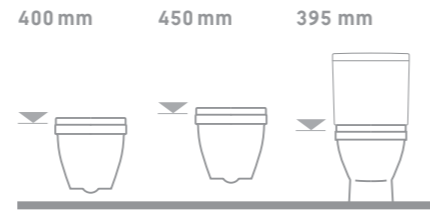

The more functional the bathroom, the higher the quality of life: the Starck 3 toilets with raised seats are ideal for tall and older people. The Starck 3 +50 wall-mounted toilet has a seat height of 450 mm. This makes it much easier to both sit down and stand up, ensuring much greater comfort in the bathroom.

Plus la salle de bains est fonctionnelle et plus on y gagne en qualité de vie : les cuvettes de WC Starck 3 surélevées procurent un soulagement considérable aux personnes âgées ou de grande taille. La cuvette de WC +50 suspendue de la collection Starck 3 offre une hauteur d'assise de 450 mm. Il est ainsi plus aisé et plus confortable de s'asseoir et de se lever – un bon pas en avant au niveau du confort dans la salle de bains.

Hoe functioneler de badkamer, hoe hoger de levenskwaliteit: buitengewoon comfortabel voor grote en oudere mensen zijn de Starck 3 wc's met hoge zitting. Het Starck 3 wandcloset +50 biedt een zithoogte van 450 mm. Zo gaat het zitten en opstaan aanzienlijk eenvoudiger en comfortabeler – een stukje gemak in de badkamer.



485 mm 540 mm 620 mm 700 mm 705 mm 740 mm

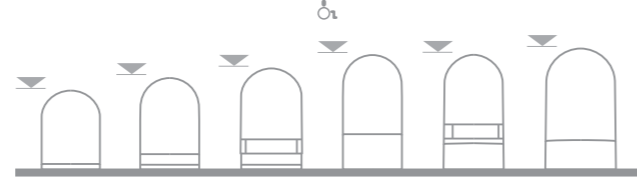

Starck 3 toilets offer just the right projection for every application, ranging from the space-saving wall-mounted Compact toilet with mini dimensions of 485 mm to the extra sturdy Big Toilet with a generous 740 mm. The Starck 3 wall-mounted toilet with a 700 mm projection was developed especially for the barrier-free bathroom: easily accessible with a wheelchair, it facilitates the transfer from wheelchair to toilet, enabling users to maintain as much independence as possible. Duravit's patented Durafix attachment system ensures particularly quick and easy installation: further enhanced for the Starck 3 wall-mounted toilet, the attachment is now completely invisible.

Les cuvettes de WC Starck 3 proposent un encombrement adapté à chaque utilisation allant du modèle gain de place compact et suspendu de dimensions mini de 485 mm jusqu'à la maxi toilette de 740 mm. La cuvette de WC suspendue de 700 mm a été tout spécialement conçue pour équiper la salle de bains sans obstacles : facilement accessible en fauteuil roulant, elle permet à la personne handicapée de passer confortablement de son fauteuil à la cuvette sans devoir faire appel à une aide extérieure. Le système breveté de fixation Durafix mis au point par Duravit permet une installation rapide et facile : le système de fixation de la cuvette de WC suspendue Starck 3 a encore bénéficié d'améliorations qui le rendent maintenant tout à fait invisible.

Starck 3 wc's bieden de passende diepte voor elk gebruiksdoel, van het ruimtebesparende wandcloset Compact met mini-afmetingen van 485 mm tot en met het extra stevige 'Big Toilet' met zijn royale 740 mm. Speciaal ontwikkeld voor de barrièrevrije badkamer is het Starck 3 wandcloset met een diepte van 700 mm: dankzij de goede bereikbaarheid met de rolstoel wordt het plaats nemen vereenvoudigd, hetgeen een zo zelfstandig mogelijk gebruik garandeert. Het gepatenteerde Duravit-bevestigingssysteem Durafix zorgt voor een bijzonder snelle en probleemloze installatie: het is nog verder verfijnd voor het Starck 3 wandcloset, en nu volledig onzichtbaar.





610000

222609

A new feeling for design, comfort and purity. Nothing is as thorough, as hygienic, as natural and as refreshing as cleaning with water – especially after using the toilet. The innovative SensoWash® Starck shower-toilet seat makes sure of that. Dedicated to modern needs for high operating comfort and good, sustainable design, SensoWash® Starck offers more than just toilet hygiene, it also greatly enhances quality of life. The Starck 3 wall-mounted and floor-standing toilets can be combined with SensoWash® Starck: the ceramic and toilet seat form a harmonious unit.

Une nouvelle sensation de design, de confort et de propreté. Rien n'est plus sûr, plus hygiénique, plus naturel ni plus rafraîchissant que de se laver avec de l'eau – même après le passage aux toilettes. C'est l'affaire du tout nouvel abattant de WC douche SensoWash® de la collection Starck. Adapté aux besoins modernes d'un haut niveau de confort et accompagné d'un design esthétique et durable, SensoWash® est bien plus qu'une simple question d'hygiène dans les toilettes : il représente un pas en avant vers une meilleure qualité de vie. Les cuvettes de WC Starck 3 suspendues et sur pied peuvent être équipées de l'abattant SensoWash® Starck : l'appareil en céramique et l'abattant forment toujours une entité harmonieuse.

Een nieuw gevoel voor design, comfort en zuiverheid. Niets is zo grondig, zo hygiënisch, zo natuurlijk en zo verfrissend als de reiniging met water – ook na een bezoek aan het toilet. Daarvoor zorgt de innovatieve douchetoiletzitting SensoWash® Starck. Inspelend op moderne behoeften aan een groot bedieningsgemak en goed, duurzaam design, biedt SensoWash® Starck meer dan louter toilethygiëne: het geeft een flinke portie extra levenskwaliteit. Het speciale Starck 3 wandcloset en het staande closet kunnen worden gecombineerd met SensoWash® Starck: telkens vormen keramiek en closetzitting een harmonische eenheid.



610000

222609



610000

214109



All the functions of the SensoWash® Starck are operated by remote control. Starting with the motor-operated toilet lid and seat that open and close on command (see fig. P. 37). The seat itself is heated and the temperature can be individually controlled. After using the toilet, simply select the desired function – Rearwash, Comfortwash or Ladywash – and enjoy the pleasant cleansing with warm water. This is followed by a gentle flow of warm, drying air. Water temperature, water volume, nozzle position and drying temperature are individually adjustable. In addition, the SensoWash® Starck can be fitted with a special LED nightlight function (above).

Toutes les fonctions du SensoWash® Starck sont gérées au moyen d'une télécommande. À commencer par un moteur qui assure l'ouverture et la fermeture de l'abattant et de la lunette (voir l'illustration en page 37). La lunette chauffante dispose d'un thermostat qui en règle la température. Après le passage aux toilettes, il suffit de sélectionner la fonction souhaitée – douche arrière, douche confort ou douche pour dames – pour profiter du plaisir d'un nettoyage agréable à l'eau chaude. Le séchage en douceur remplit ensuite son office. La température de l'eau et son débit ainsi que la position des buses et la température du séchoir peuvent être réglées individuellement. SensoWash® Starck est en outre équipé d'un éclairage nocturne à diodes électroluminescentes (ci-dessus).

Alle functies van de SensoWash® Starck kunnen worden gekozen m.b.v. de afstandsbediening. Beginnend bij het wc-deksel en de toiletzitting, die op commando motorisch worden geopend en gesloten (zie afb. p. 37). De closetzitting is verwarmbaar, de temperatuur individueel regelbaar. Na het bezoek aan het toilet kies je gewoon de gewenste functie – billendouche, comfortdouche of ladydouche – en geniet van de aangename reiniging door het warme water. Aansluitend laat je je zachtjes droog föhnen. Watertemperatuur, hoeveelheid water, sproeierstand en föhntemperatuur zijn individueel instelbaar. Bovendien is SensoWash® Starck voorzien van een speciale LED-nachtlichtfunctie (boven).





Silent closing lid and seat
Fermeture en douceur de la lunette et de l'abattant
Deksel en zitting sluiten zacht

Rearwash, Ladywash, Power
Douche rectale, douche féminine, Power
Billendouche, ladydouche, Power

Water connection
Branchement d'eau
Watersaansluiting

Infrared sensor
Récepteur infrarouge
Infrarood ontvanger

Quick release: easy seat removal
Ensemble amovible pour le nettoyage
Complete unit afneembaar t.b.v. reiniging

Design by Philippe Starck

Power actuated lid and seat
Maniement assisté de l'abattant et de la lunette
Elektrische bediening van deksel en zitting

Easy-care surface
Entretien facile des surfaces
Onderhoudsvriendelijk oppervlak

Child safety feature
Sécurité enfants
Kinderslot

Illuminated: visible in the dark
Veilleuse nocturne : éclairage intérieur de la cuvette
Nachtverlichting: verlichting binnenkant pot

Integrated seat heating
Chauffage intégré dans la lunette
Geïntegreerde zitting verwarming

Elegant, ergonomic lines
Formes élégantes et ergonomiques
Elegante, ergonomische vormgeving



A urinal is not only necessary in the public and semi-public sectors; it can also prove incredibly useful in the upmarket private bathroom. The Starck 3 urinal is available with water inlet from above or rear and with a concealed water connection. The matching ceramic dividing wall creates privacy. The urinal with a width of just 245 mm is incredibly slim and compact. And the optional target image of a fly baked into the ceramic is a proven psychological trick that encourages a more accurate aim.

L'urinoir n'est pas seulement indispensable dans les lieux publics et collectifs : il est certainement très utile dans la salle de bains privée d'un certain niveau. L'urinoir Starck 3 existe avec une alimentation par le haut ou par l'arrière, la prise d'eau restant dissimulée. Une séparation assortie en céramique est proposée pour sauvegarder l'intimité des utilisateurs. Le modèle d'urinoir en seulement 245 mm de largeur est extrêmement étroit et permet de gagner beaucoup de place. Des recherches à caractère psychologique ont prouvé que la cible imprimée (en option) dans le fond de l'appareil augmente considérablement l'agrément de l'utilisation lors de la petite commission.

Een urinoir is niet alleen nodig in openbare en semi-openbare gelegenheden: ook in de duurdere privébadkamer kan het zeer nuttig zijn. Het Starck 3 urinoir is verkrijgbaar met toevoer van boven of van achteren, de wateraansluiting blijft onzichtbaar. Het bijpassende keramische schaamschot beschermt tegen nieuwsgierige blikken. De urinoir-uitvoering met een breedte van slechts 245 mm is supersmal en extreem ruimtebesparend. En, psychologisch onderzocht en aangetoond: voor meer trefzekerheid bij de kleine boodschap zorgt de optionele, in het urinoir geprinte richtvlieg.





Durafix

- Smooth ceramic surface finish all over, perfect looks, simple installation
- Surface céramique parfaitement lisse, finition parfaite, montage facile
- Rondom een glad keramisch oppervlak, perfecte optiek, eenvoudige montage



0099261000

0099151000

0099271000

0099181000

0099141000

<p># 2200090000</p>	<p># 2225090000 □</p>	<p># 2201090000</p>	<p># 2230150000</p>	<p># 2280150000 □</p>	<p># 2206090000</p>
<p># 2227090000 C □</p>	<p># 2281150000 C □</p>	<p># 2215090000 + 50 mm</p>	<p># 2226090000 □</p> <p>sensowash®</p>	<p># 2203090000 ⚙</p>	<p># 0126010000</p>
<p># 0126090000</p>	<p># 0128090000</p>	<p># 2104090000 Big Toilet</p>	<p># 0124090000</p>	<p># 2230100000</p>	<p># 2141090000</p> <p>sensowash®</p>
<p># 0821350000 # 0822350000</p>	<p># 0826250000 # 0827250000</p>	<p># 8500000000</p>	<p>→ # 0128090000 / # 2104090000 / # 2141090000</p>		<p>C = Compact version/ Version Compact / Compact-versie ⚙ = Barrier-free / Accessible en fauteuil roulant / Barrièrevrij, rolstoeltoegankelijk □ = Durafix</p> <p>pro.duravit.com pro.duravit.fr pro.duravit.nl</p>



700208



BATHS AND SHOWERS WITH OUTSTANDING DESIGNS. Philippe Starck designed a bathtub that not only offers more design but also a greater amount of room and comfort. Despite standard outer dimensions, thanks to the optimum use of space and the distinct back section, it sports a spacious interior to accommodate taller people as well. Whether the straightforward version or the version with a whirl system made up of individual components that can be combined at will, the Starck bathtubs ensure that the bather emerges feeling like a new person. Square, pentagonal and quadrant-shaped shower trays are available. Despite the diverse range of products, Starck remains true to his vision of creating a unique bathroom series.

PRENDRE SON BAIN ET SE DOUCHER DANS LE MEILLEUR DESIGN. Philippe Starck a conçu une baignoire qui offre non seulement davantage de design, mais aussi encore plus de place et de confort. Bien que ses dimensions extérieures soient standard, la baignoire offre suffisamment de place aux personnes de grande taille, grâce à une utilisation judicieuse des volumes ainsi qu'à la forme particulière de son dossier. Telles quelles ou équipées d'un système balnéo aux éléments personnalisables, les baignoires Starck sont la garantie d'un plaisir du bain sans limites. Les receveurs de douche sont déclinés en forme de rectangle, de pentagone et de quart de cercle. Malgré une telle diversité, la vision de Philippe Starck reste toujours reconnaissable : créer une série pour la salle de bains qui ne ressemble à aucune autre.

BADEN EN DOUCHEN IN OPTIMAAL DESIGN. Philippe Starck ontwikkelde een bad dat niet alleen meer design, maar ook meer ruimte en comfort biedt. Ondanks de standaard buitenafmetingen biedt dit bad – dankzij een optimaal ruimtebeslag én dankzij het geprononceerde rugvlak – ook voldoende plaats aan grotere mensen. Met of zonder een whirlsysteem van individueel combineerbare componenten – in een bad van Starck voelt de bader zich als herboren. De douchebakken zijn leverbaar als rechthoek, vijfhoek en in kwartronde vorm. Ondanks de diversiteit van programma's blijft Starcks oogmerk altijd herkenbaar: het creëren van een badkamerserie die met geen andere te vergelijken is.

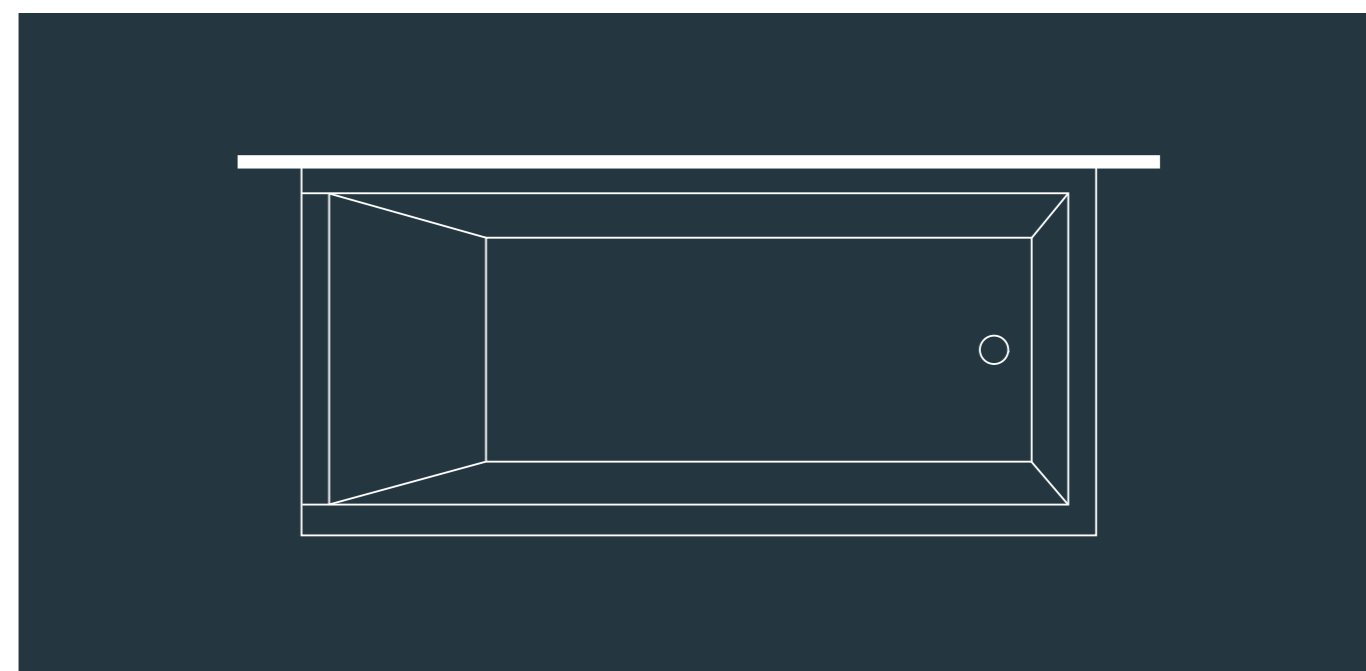



Starck rises to the challenge of implementing any bathroom plans. Matching bath panelling made of wood décor is available for the corner, niche and back-to-wall versions; this is as warm as it is durable, and also lightfast and UV-resistant. Alternatively, sanitary acrylic bathtub panelling is also available for purists – this comes in a glossy snow white, is elegant and attractive, and as easy-care as the inside of the bath. Practical and relaxing: the covers (designed by E00S) transform the bathtub into a comfortable relaxation deck in no time at all. The Starck bathtub is suitable for all architectural situations – either as corner, niche or back-to-wall version.

Peu important les plans de l'utilisateur de la salle de bains, Starck y est parfaitement préparé. Confortables, robustes, insensibles à la lumière et aux rayons ultraviolets, les habillages coordonnés pour baignoires en décor de bois sont adaptables aux versions en angle, en niche ou contre le mur. Les puristes seront attirés par un tablier de baignoire en acrylique sanitaire – d'un blanc brillant immaculé, sobre et beau, et tout aussi facile à entretenir que l'intérieur de la baignoire. Pratiques et relaxants : des couvercles spécialement étudiés (design : E00S) transforment en un clin d'œil la baignoire en une confortable banquette de relaxation. La baignoire Starck s'adapte à toutes les contraintes architecturales – angle, niche ou contre le mur.

Wat voor plannen de badkamergebruiker ook heeft, Starck is er optimaal op ingesteld. De bijpassende badombouw van houtdecor is geschikt voor hoek-, nis- en wanduitvoeringen – die allemaal behaaglijk, sterk, lichtecht en bestand tegen UV-stralen zijn. Voor liefhebbers van de zuivere vorm is desgewenst ook een badombouw van sanitairacryl leverbaar – sneeuwwit glanzend, sober en fraai, en even onderhoudsvriendelijk als de binnenkant van het bad. Praktisch en ontspannend: met de badafdekkingen (ontwerp: E00S) kan het bad in een oogwenk in een comfortabele rustbank worden omgetoverd. Het Starck bad is geschikt voor alle architectonische omstandigheden – als hoek-, nis- en wanduitvoering.



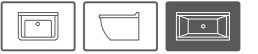

Combi-systems / Systèmes Combi / Combi-systeem: L, E, P

The whirl version of the Starck bathtub ensures plenty of bathing fun. The control unit positioned above the rim of the bathtub activates the whirl system: the air nozzles on the base of the bathtub emit bubbles of pre-heated air. The jet nozzles on the sides provide a gentle massage with a mix of air and water. And the Roto jets at the head end or at both the head and foot end produce a rotating air and water massage. The strong colours of the optional LED coloured light create a relaxing bathroom atmosphere. The tub can be fitted with numerous whirl variants in a variety of different combinations. The two-seater version is extra comfortable with two specially-shaped neck rests.

La baignoire Starck en version balnéo est la garantie de pouvoir s'adonner aux plaisirs d'un bain bouillonnant. Le module de commande placé sur le rebord de la baignoire permet d'activer le système balnéo : disposés dans le fond de la baignoire, les injecteurs d'air enveloppent le corps d'un bouillonnement d'air préchauffé. Les buses jets sur les parois latérales effectuent un massage tout en douceur fait d'un mélange d'eau et d'air. Et les buses tournantes disposées aux deux extrémités se chargent d'un massage rotatif d'eau et d'air. En option, les couleurs vives de l'éclairage coloré dispensé par des diodes électroluminescentes plongent l'ensemble dans une ambiance de relaxation. L'équipement peut être personnalisé grâce à de nombreuses variantes balnéo. Deux appuie-tête aux formes étudiées rendent le modèle à deux places encore plus confortable.

Voor bruisend badplezier zorgt het Starck bad in de whirluitvoering. Het whirlsysteem wordt geactiveerd m.b.v. het bedieningsveld op de badrand: de Air-jets op de bodem van het bad omspelen het lichaam met voorverwarmde lucht. De aan de zijkant aangebrachte jets masseren zachtjes met een water-luchtmengsel. En de Roto-jets aan hoofdeinde resp. hoofd- en voeteneinde leveren een roterende water-lucht-massage. Het optionele LED-kleurenlicht zorgt met krachtige kleuren voor een ontspannen badsfeer, badambiance. Het systeem kan worden uitgerust met tal van individueel combineerbare whirlconfiguraties. In de tweepersoonsuitvoering wordt het extra comfortabel met twee aangenaam gevormde neksteunen.

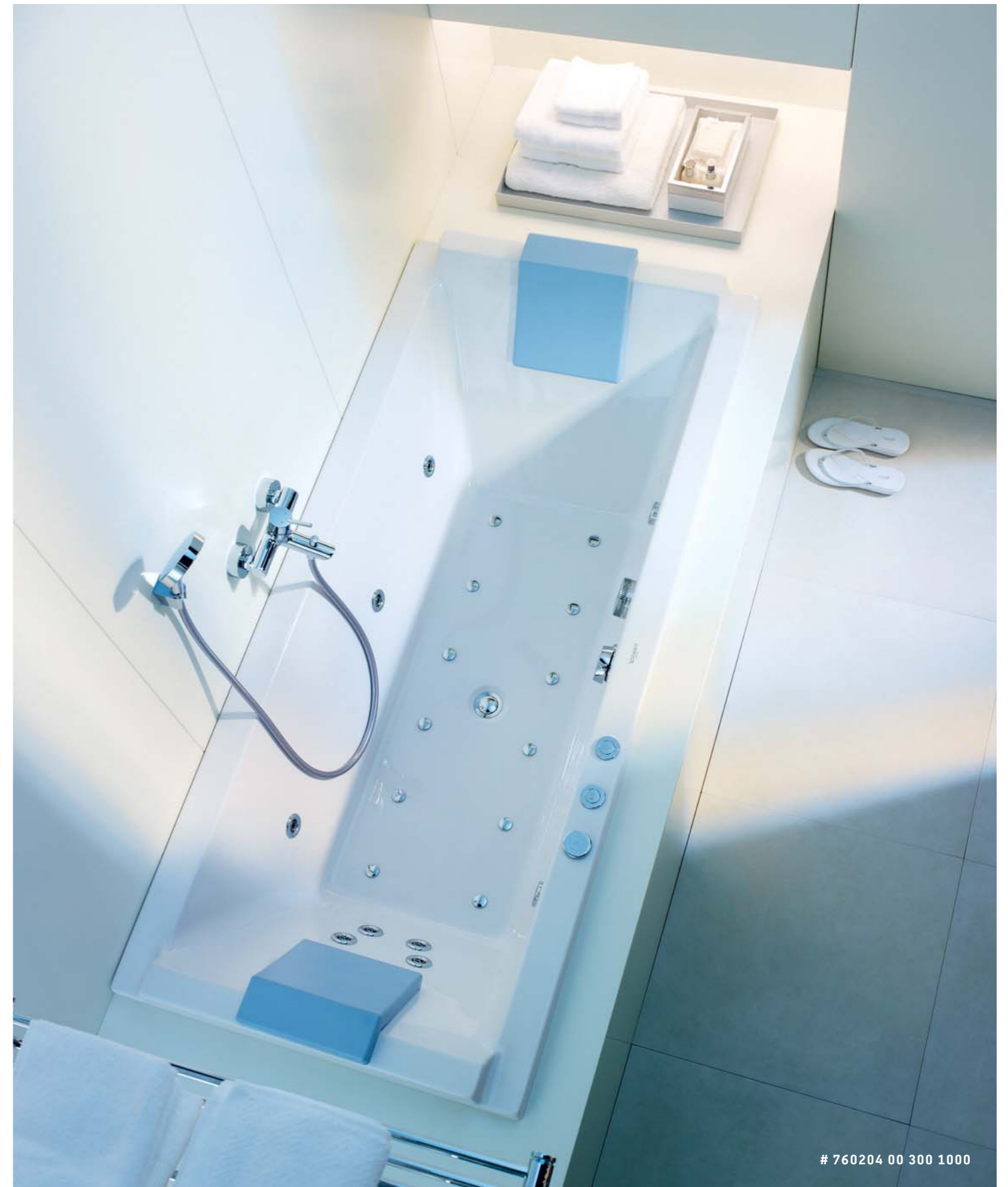

760204 00 300 1000



The models from the Starck range show how a shower tray can become a design object. Boasting clear and minimalist lines, they are refreshing just to look at – and impressively varied: they are available as a built-in version, as well as in different shapes and sizes ranging from 80 x 80 cm to 180 x 90 cm for showering in comfort à deux. The inserts made of solid teak are an attractive option. Alternatively, the Starck series can also be perfectly combined with the DuraPlan shower trays (designed by Prof. Frank Huster) that fit flush with the floor. All shower trays are available with transparent anti-slip coating.

Les modèles de la série Starck démontrent comment un receveur de douche peut devenir un objet de design. Les lignes claires et minimalistes sont rafraîchissantes au regard et convaincantes par leur diversité : les receveurs de douche sont proposés en version encastrée de différentes formes dans des dimensions allant de 80 x 80 cm à 180 x 90 cm pour être bien à l'aise à deux sous la douche. Les caillebotis en teck massif sont une option esthétique. La série Starck peut aussi être combinée avec bonheur avec les receveurs de douche DuraPlan encastrés à ras du sol (design : professeur Frank Huster). Tous les receveurs de douche sont disponibles avec le revêtement antidérapant transparent Antislip.

Hoe een douchebak kan veranderen in een designobject, laten de modellen van de serie Starck zien. Hun heldere en strakke lijnvoering zorgt voor een verfrissende aanblik, en ze zijn verrassend divers: verkrijgbaar als inbouwversie in verschillende vormen en maten van 80 x 80 cm tot 180 x 90 cm – voor het comfortabele douchen met zijn tweeën. Een mooie optie is het vloerelement van massief teakhout. Desgewenst kan de serie Starck ook perfect worden gecombineerd met de DuraPlan-douchebakken op vloerhoogte (een ontwerp van prof. Frank Huster). Alle douchebakken zijn leverbaar met transparante antislip-coating tegen uitglijden.





0099231000



0099241000



0099251000



for Starck showertrays / pour receveurs de douche Starck / voor Starck douchebak

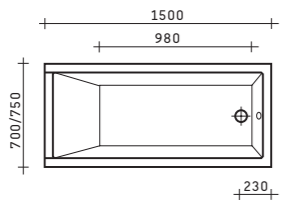
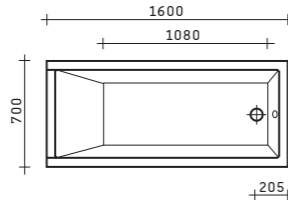
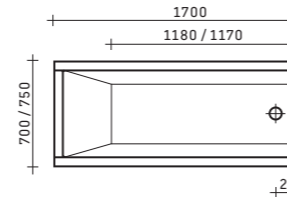
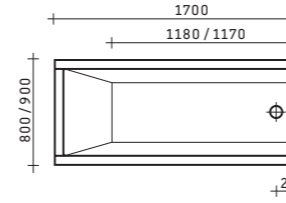
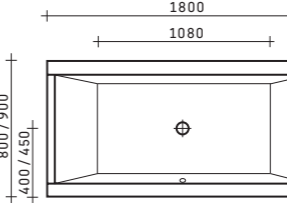
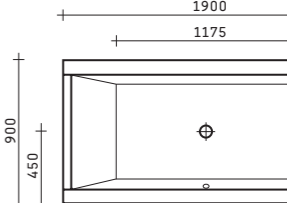
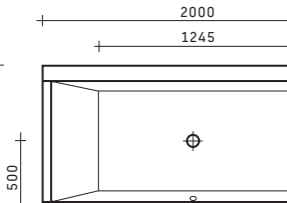
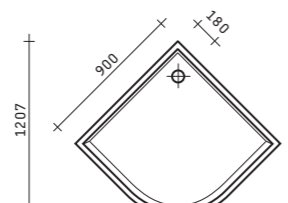
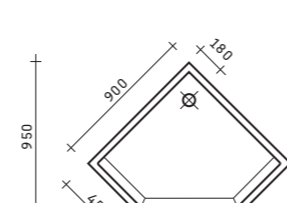
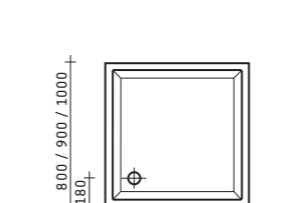
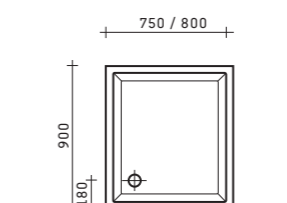
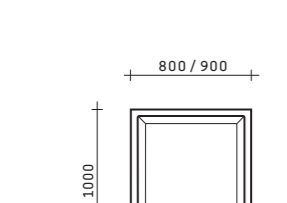
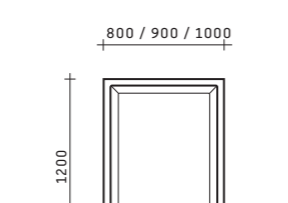
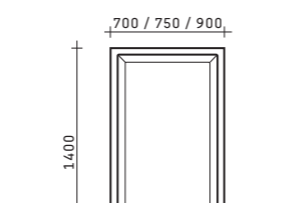
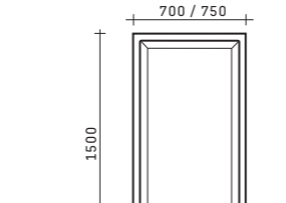
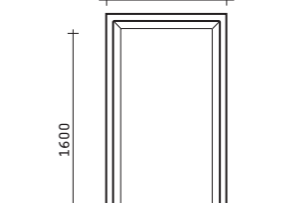
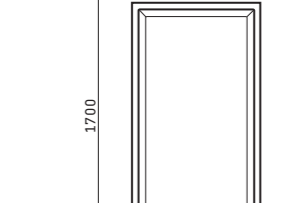
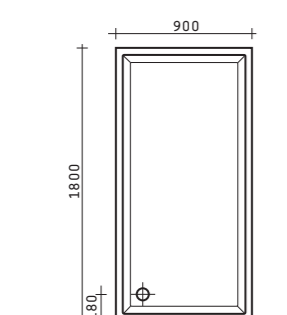
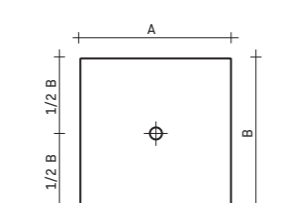
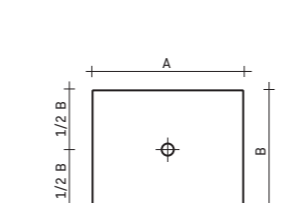
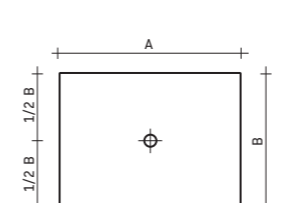
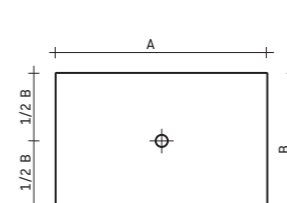

<p># 700091 1500 x 700 mm # 700092 1500 x 750 mm</p> 	<p># 700005 1600 x 700 mm</p> 	<p># 700006 1700 x 700 mm # 700007 1700 x 750 mm</p> 	<p># 700120 1700 x 800 mm # 700121 1700 x 900 mm</p> 	<p># 700208 1800 x 800 mm # 700209 1800 x 900 mm</p> 	<p># 700210 1900 x 900 mm</p> 
<p># 700211 2000 x 1000 mm</p> 	<p># 720030 900 x 900 mm # 720032 1000 x 1000 mm</p> 	<p># 720005 900 x 900 mm # 720007 1000 x 1000 mm</p> 	<p># 720009 800 x 800 mm # 720010 900 x 900 mm # 720011 1000 x 1000 mm</p> 	<p># 720012 900 x 750 mm # 720013 900 x 800 mm</p> 	
<p># 720014 1000 x 800 mm # 720015 1000 x 900 mm</p> 	<p># 720016 1200 x 800 mm # 720017 1200 x 900 mm # 720018 1200 x 1000 mm</p> 	<p># 720034 1400 x 700 mm # 720019 1400 x 750 mm # 720035 1400 x 900 mm</p> 	<p># 720036 1500 x 700 mm # 720037 1500 x 750 mm</p> 	<p># 720038 1600 x 700 mm # 720039 1600 x 750 mm # 720040 1600 x 900 mm</p> 	<p># 720061 1700 x 750 mm # 720041 1700 x 900 mm</p> 
<p># 720042 1800 x 900 mm</p> 	<p>DuraPlan A B # 720079 800 x 800 mm # 720082 900 x 900 mm # 720085 1000 x 1000 mm # 720089 1200 x 1200 mm</p> 	<p>DuraPlan A B # 720080 900 x 750 mm # 720081 900 x 800 mm # 720083 1000 x 800 mm # 720084 1000 x 900 mm</p> 	<p>DuraPlan A B # 720086 1200 x 800 mm # 720087 1200 x 900 mm # 720088 1200 x 1000 mm</p> 	<p>DuraPlan A B # 720090 1400 x 750 mm # 720091 1400 x 900 mm # 720092 1600 x 900 mm</p> 	<p>pro.duravit.com pro.duravit.fr pro.duravit.nl</p>

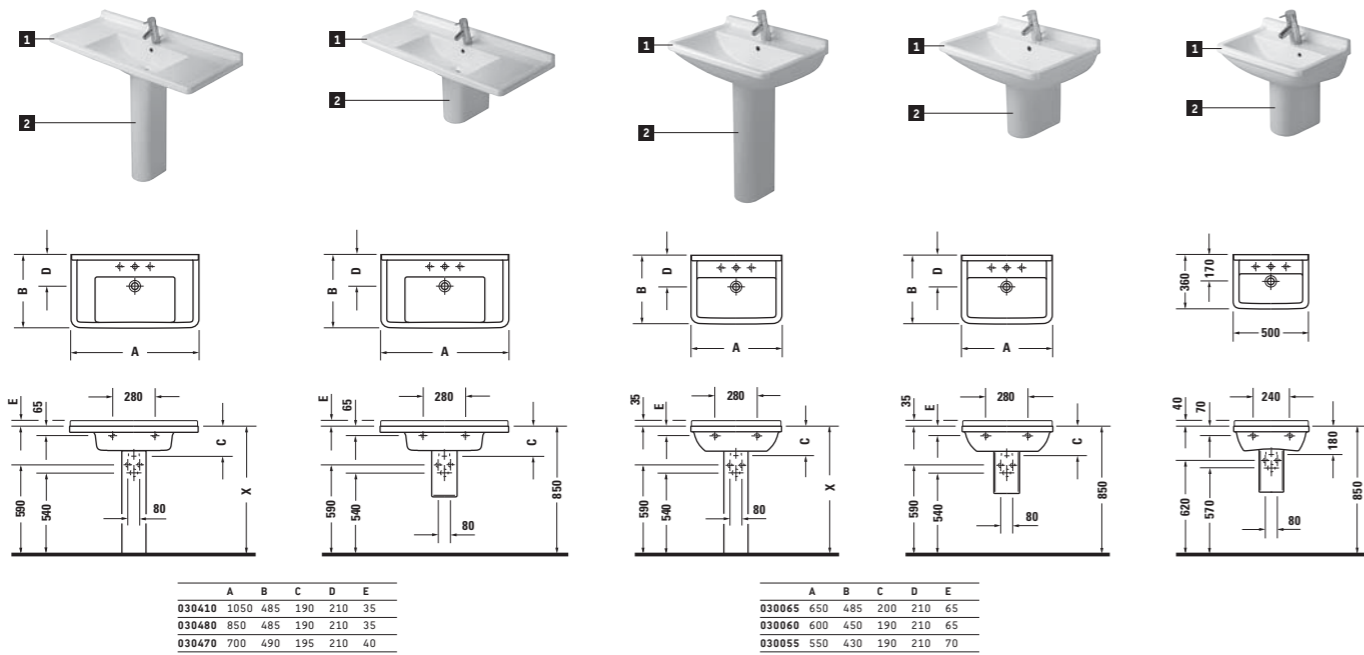

	A	B	C	D	E
030410	1050	485	190	210	35
030480	850	485	190	210	35
030470	700	490	195	210	40

	A	B	C	D	E
030065	650	485	200	210	65
030060	600	450	190	210	65
030055	550	430	190	210	70

- # 0304100000 ○ ●
 - # 0304100030 ● ●
 - # 0304800000 ○ ●
 - # 0304800030 ● ●
 - # 0304700000 ○ ●
 - # 0304700030 ● ●
 - # 0865160000
- # 0300650000 ○ ●
 - # 0300600000 ○ ●
 - # 0300550000 ○ ●
 - # 0865160000
- # 0300650000 ○ ●
 - # 0300600000 ○ ●
 - # 0300550000 ○ ●
 - # 0865150000
- # 0300500000 ○ ●
 - # 0865170000

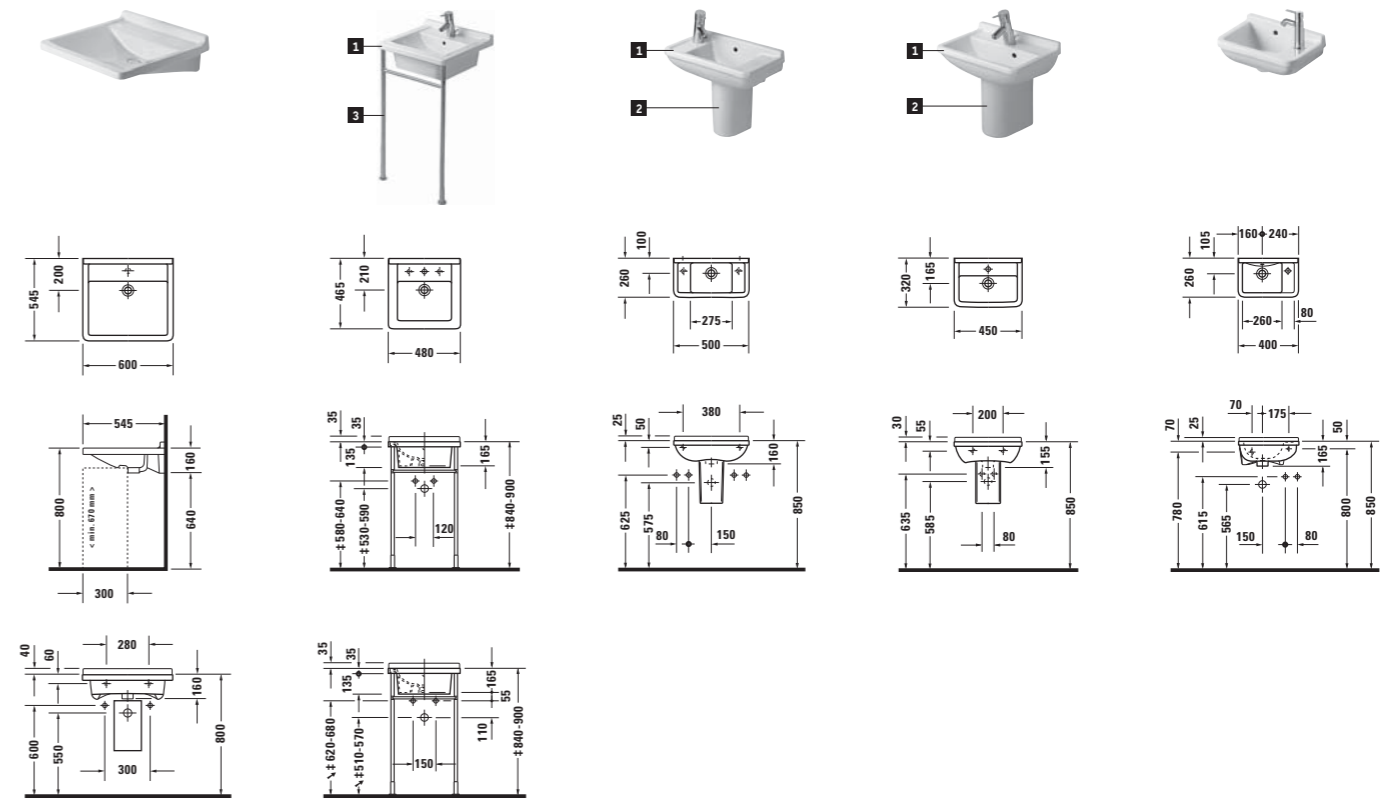

- # 0312600000 ●
- # 0303480000 ○ ●
- # 0303480030 ● ●
- # 0030641000
- # 0751500000 ● ●
- # 0865180000
- # 0750450000 ●
- # 0750450010 ●
- # 0865170000
- # 0751400000 ●

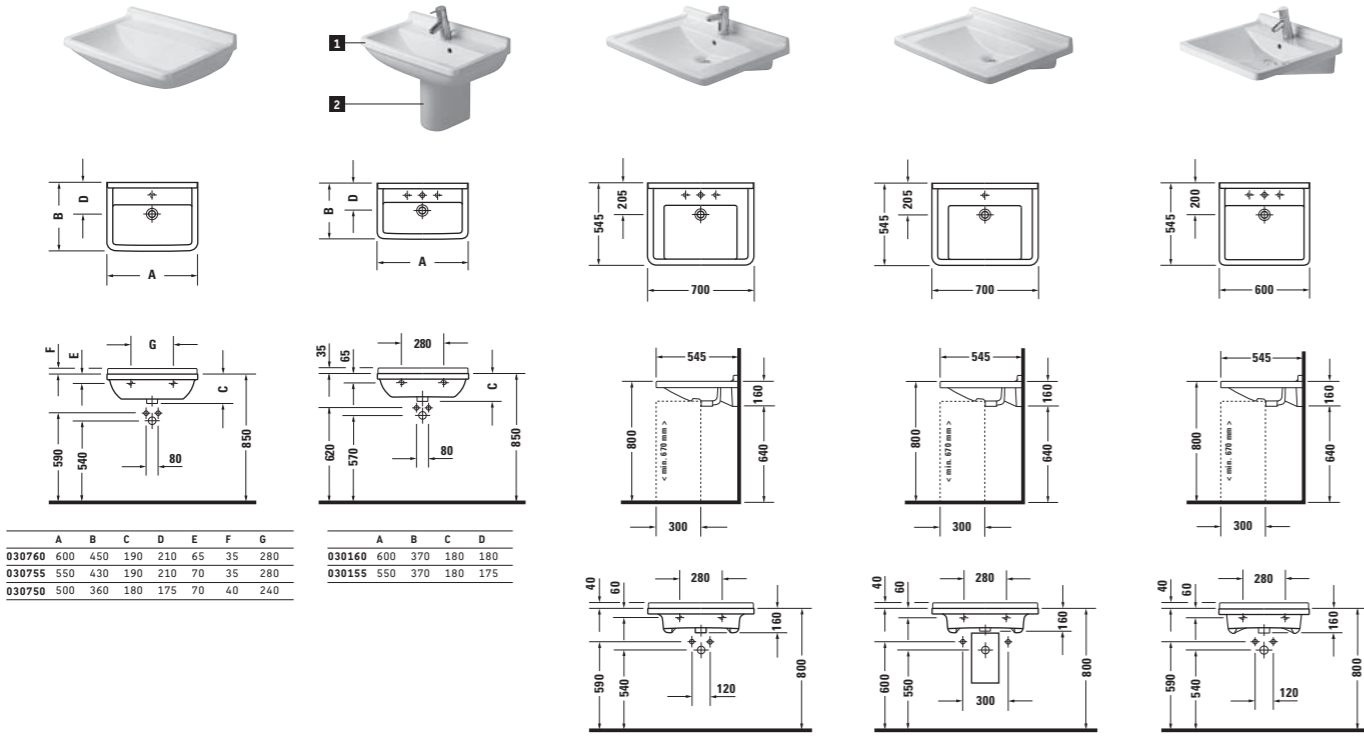

	A	B	C	D	E	F	G
030760	600	450	190	210	65	35	280
030755	550	430	190	210	70	35	280
030750	500	360	180	175	70	40	240

	A	B	C	D
030160	600	370	180	180
030155	550	370	180	175

- # 0307600000 ●
- # 0307550000 ●
- # 0307500000 ●
- # 0301600000 ○ ●
- # 0301550000 ○ ●
- # 0865170000
- # 0309700000 ○ ●
- # 0312700000 ●
- # 0309600000 ○ ●

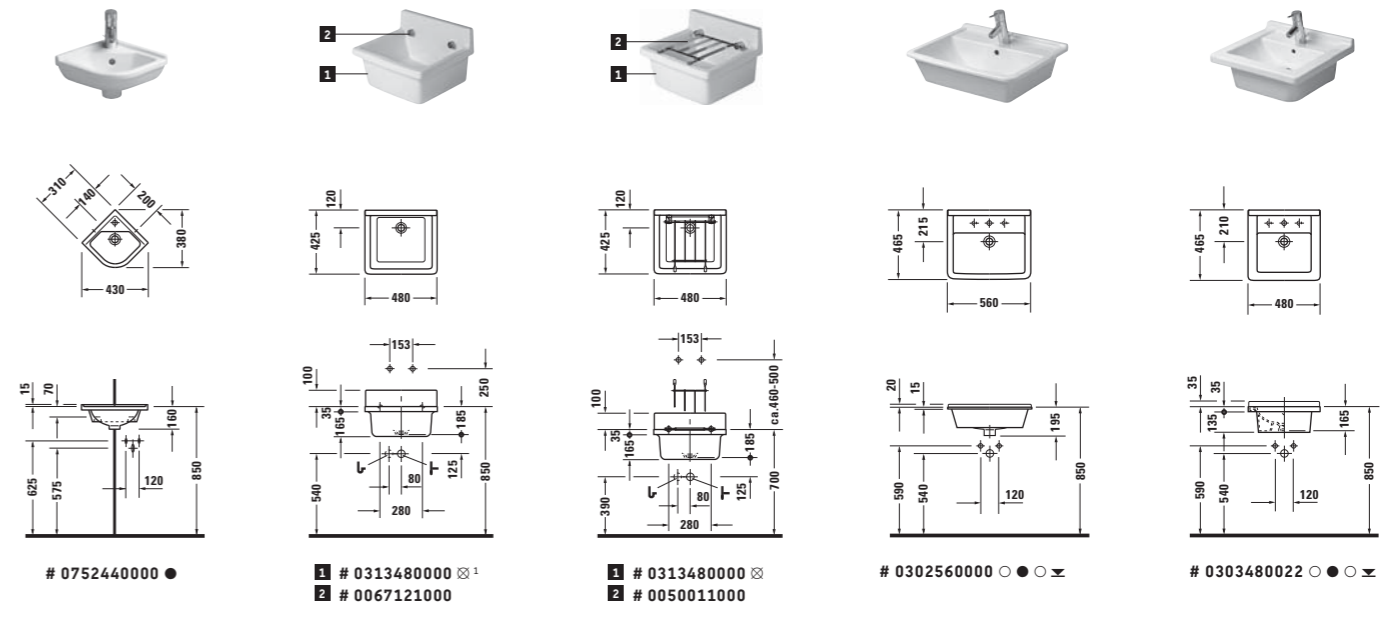

- # 0752440000 ●
- # 0313480000 ⊗¹
- # 0067121000
- # 0313480000 ⊗
- # 0050011000
- # 0302560000 ○ ● ⊗
- # 0303480022 ○ ● ⊗

Technical drawings of four toilet models. Each model includes a perspective view, a top view, and a side view. Dimensions are provided in millimeters. Part numbers are listed below each model.

- Model 1:** # 0062410000, # 0062610000, # 0129090000
- Model 2:** # 0063810000, # 0063890000 (SoftClose), # 0126010000, # 0920000005, # 0920100005
- Model 3:** # 0063810000, # 0063890000 (SoftClose), # 0126090000, # 0920000005, # 0920100005
- Model 4:** # 0063810000, # 0063890000 (SoftClose), # 0128090000, # 0920000005, # 0920100005

Technical drawings of five urinal models. Each model includes a perspective view, a top view, and a side view. Dimensions are provided in millimeters. Part numbers are listed below each model.

- Model 1:** # 0821350000, # 0821350007, # 0050421000**
- Model 2:** # 0822350000, # 0822350007, # 0050421000**
- Model 3:** # 0827250000, # 0827250007*
- Model 4:** # 0826250000, # 0826250007*
- Model 5:** # 8500000000

* For further information see current pricelist. Pour de plus amples informations, consulter le tarif actuel. Voor verdere informatie zie actuele prijslijst.
 ** Urinal screen. Grille pour urinoir. Urinoir zeef
 * Water supply. Raccordement à l'eau. Wateraansluiting

Technical drawings of three bidet models. Each model includes a perspective view, a top view, and a side view. Dimensions are provided in millimeters. Part numbers are listed below each model.

- Model 1:** # 0067710000, # 0067790000 (SoftClose), # 2104090000, # 0928000005, # 0928100005
- Model 2:** # 0063320000, # 0063390000 (Automatic closure), # 2141090000, # 0920000005, # 0920100005
- Model 3:** # 610000 00 00* (SensoWash), # 2141090000, # 0920000005, # 0920100005

Design by Sieger Design

Accessories D-Code

Technical drawings of various bidet accessories. Each drawing includes dimensions and a part number.

- # 0099171000
- # 0099181000
- # 0099191000
- # 0099201000
- # 0099161000
- # 0099211000
- # 0099041000
- # 0099221000
- # 0099141000
- # 0099231000
- # 0099241000
- # 0099251000
- # 0099261000
- # 0099151000
- # 0099271000
- # 0099121000

* For further information see current pricelist. Pour de plus amples informations, consulter le tarif actuel. Voor verdere informatie zie actuele prijslijst.

1) Flushometer. Robinet de chasse. Drukspoeler
 2) Cistern. Réservoir. Reservoir

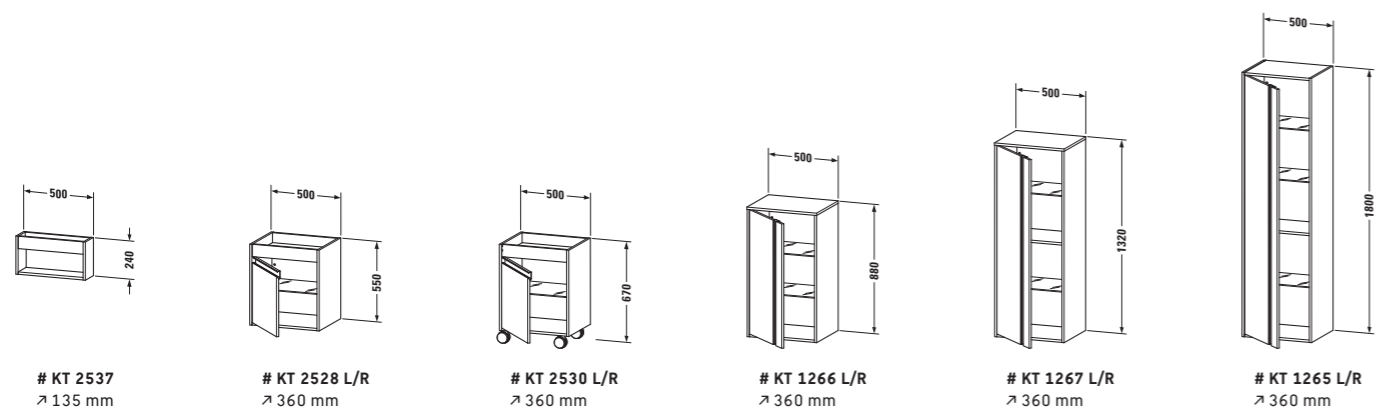
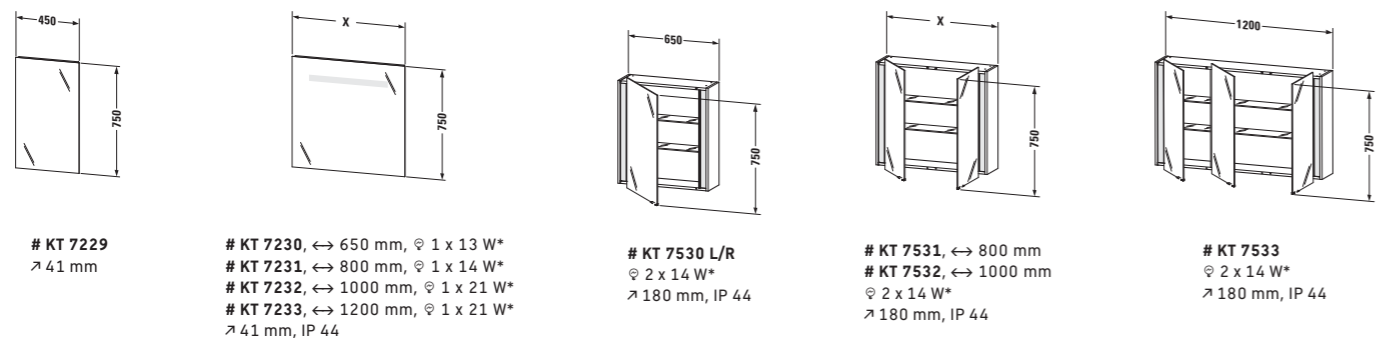
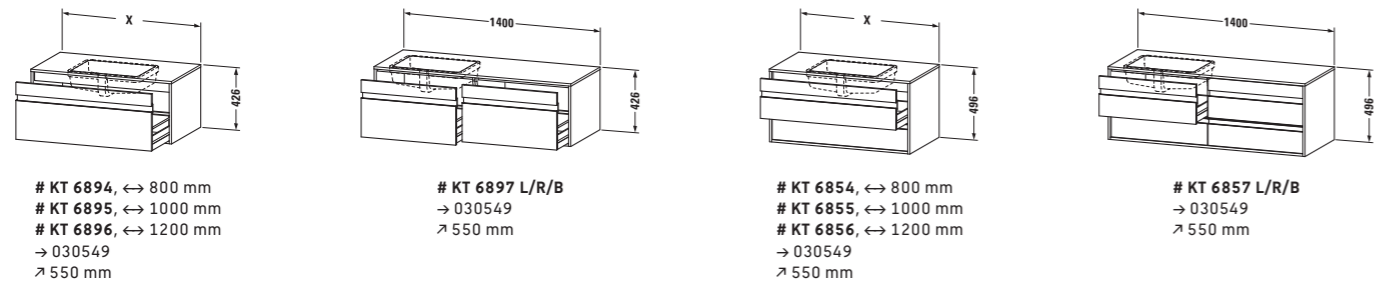
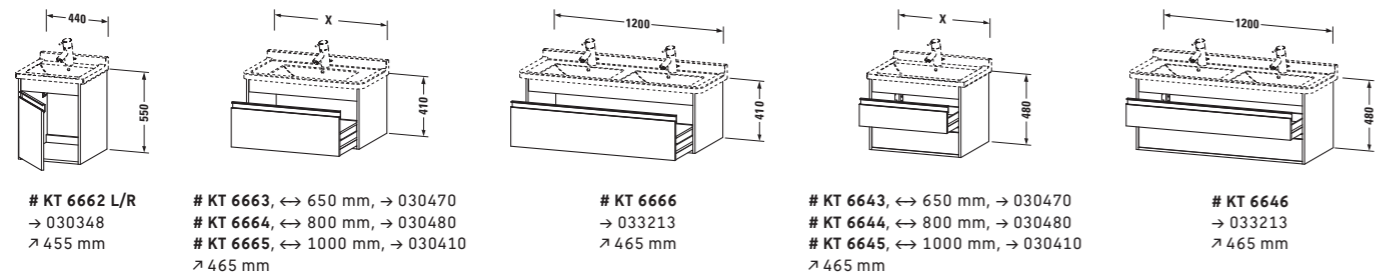

* Fluorescent tubes. Tubes fluorescents. TL-lampen

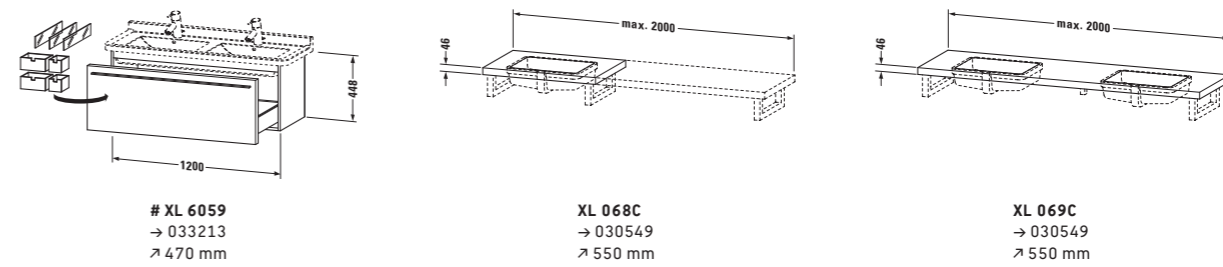
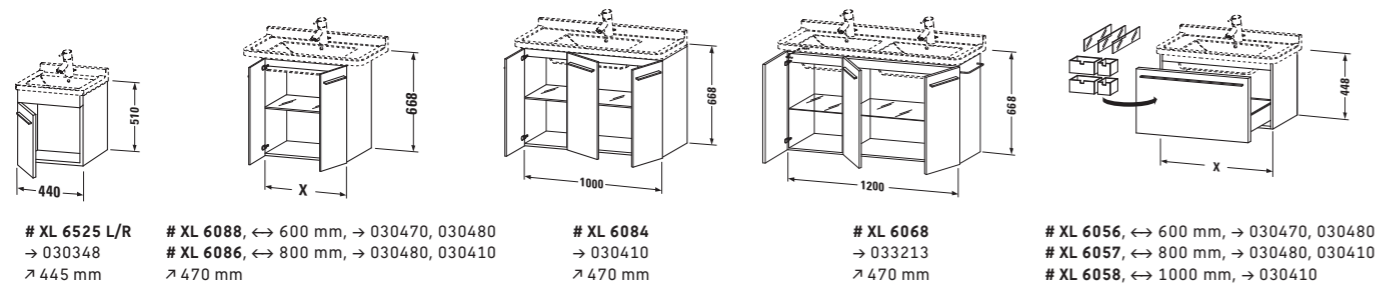

* Weitere Informationen zum kompletten Badmöbelprogramm X-Large siehe aktuelle Preisliste.
Davantage d'informations concernant le programme complet de meubles X-Large, cf. partie meuble du tarif.
Verdere informatie inzake het complete badmeubelprogramma X-Large zie actuele prijslijst.

700109 00 0 00 0000, 1500 x 700 mm
700110 00 0 00 0000, 1500 x 750 mm
700005 00 0 00 0000, 1600 x 700 mm
700006 00 0 00 0000, 1700 x 700 mm
700007 00 0 00 0000, 1700 x 750 mm
700120 00 0 00 0000, 1700 x 800 mm
700121 00 0 00 0000, 1700 x 900 mm
Built-in. Version à encastrier. Inbouwversie

700109 00 0 00 0000, 1500 x 700 mm
700110 00 0 00 0000, 1500 x 750 mm
700005 00 0 00 0000, 1600 x 700 mm
700006 00 0 00 0000, 1700 x 700 mm
700007 00 0 00 0000, 1700 x 750 mm
700120 00 0 00 0000, 1700 x 800 mm
700121 00 0 00 0000, 1700 x 900 mm
With optional furniture panel. Avec tablier en option.
Optioneel met meubelommanteling *

	A	B	C	D	E	F	G	H	I	J	K	L	M	N	O	P
700109	1500	700	1370	570	980	400	350	65	65	65	65	230	1335	100	65	1480
700110	1500	750	1370	620	980	420	375	65	65	65	65	230	1335	100	65	1480
700005	1600	700	1470	570	1080	400	350	65	65	65	65	205	1435	100	65	1580
700006	1700	700	1570	570	1180	400	350	65	65	65	65	205	1535	100	65	1680
700007	1700	750	1555	590	1170	400	375	80	80	65	80	230	1515	105	80	1680
700120	1700	800	1570	640	1180	460	400	80	80	65	65	230	1535	100	65	1680
700121	1700	900	1570	740	1180	560	450	80	80	65	65	230	1535	100	65	1680

700208 00 0 00 0000, 1800 x 800 mm
700209 00 0 00 0000, 1800 x 900 mm
700210 00 0 00 0000, 1900 x 900 mm
700211 00 0 00 0000, 2000 x 1000 mm
Built-in. Version à encastrier. Inbouwversie

700208 00 0 00 0000, 1800 x 800 mm
700209 00 0 00 0000, 1800 x 900 mm
700210 00 0 00 0000, 1900 x 900 mm
700211 00 0 00 0000, 2000 x 1000 mm
With optional furniture panel. Avec tablier en option.
Optioneel met meubelommanteling *

	A	B	C	D	E	F	G	H	I	J	K	L	M	N	O	P
700208	1800	800	1670	640	1080	460	400	80	80	65	65	900	1590	105	105	1780
700209	1800	900	1670	740	1080	560	450	80	80	65	65	900	1600	100	100	1780
700210	1900	900	1770	700	1175	560	450	100	100	65	65	950	1690	105	105	1880
700211	2000	1000	1870	800	1245	660	500	100	100	65	65	1000	1790	105	105	1980

* Suitable furniture panels see current pricelist. Habillages façon meuble correspondants voir le tarif en vigueur. Passende meubelommanteling zie prijslijst.

For further information about our whirlsystems Air-System, Jet-System, Combi-System P, Combi-System E, Combi-System L see current price list.
Pour de plus amples informations sur nos systèmes balnéo Air-System, Jet-System, Combi-System P, Combi-System E et Combi-System L, consulter le tarif actuel.
Nadere informatie over onze whirlsystemen Air-systeem, Jet-systeem, Combi-systeem E, Combi-systeem L, zie onze actuele prijslijst.

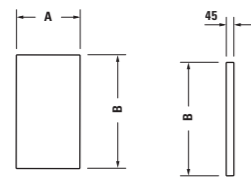

	A	B
#791820	400	700
#791822	400	750
#791826	450	800

791820 . . 0 00 0000, 700 x 400 mm
 → Starck # 700002
 # 791822 . . 0 00 0000, 750 x 400 mm
 → Starck # 700003
 # 791826 . . 0 00 0000, 800 x 400 mm
 → Starck # 700204
 Bathtub cover. Banquette à poser. Universeel baddek

. . 00 - White. Blanc. Weiss / . . 68 - Anthracite. Anthracite. Anthrazit

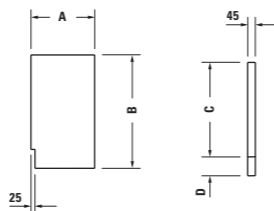

	A	B	C	D
#791821	400	700	575	125
#791823	400	750	625	125
#791827	450	800	675	125

791821 . . 0 00 0000, 700 x 400 mm
 → Starck # 700002
 # 791823 . . 0 00 0000, 750 x 400 mm
 → Starck # 700003
 # 791827 . . 0 00 0000, 800 x 400 mm
 → Starck # 700204
 Bathtub cover with cut-out for hand shower tube.
 Copertura imbottita con scasso per il flessibile doccia.
 Banquette à poser avec niche pour tuyau de douchette.
 Universeel baddek met uitsparing voor doucheslang

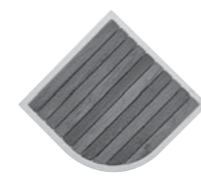

# 790811 00 0 00 0000 → # 720032	# 790815 00 0 00 0000 → # 720009 # 790816 00 0 00 0000 → # 720010 # 790807 00 0 00 0000 → # 720011	# 790817 00 0 00 0000 → # 720012 # 790818 00 0 00 0000 → # 720013 # 790819 00 0 00 0000 → # 720014 # 790820 00 0 00 0000 → # 720015 # 790822 00 0 00 0000 → # 720016	# 790823 00 0 00 0000 → # 720017 # 790824 00 0 00 0000 → # 720018 # 790821 00 0 00 0000 → # 720019 # 790825 00 0 00 0000 → # 720034 # 790808 00 0 00 0000 → # 720035	# 790826 00 0 00 0000 → # 720036 # 790827 00 0 00 0000 → # 720037 # 790828 00 0 00 0000 → # 720038 # 790829 00 0 00 0000 → # 720039 # 790809 00 0 00 0000 → # 720040	# 790862 00 0 00 0000 → # 720061 # 790830 00 0 00 0000 → # 720041 # 790812 00 0 00 0000 → # 720042
-------------------------------------	---	---	---	---	---

Wooden Inlay. Caillebotis. Houten inleg

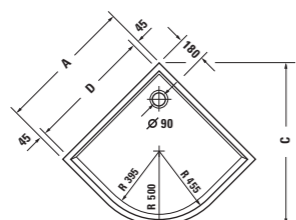

720030 00 0 00 0000, 900 x 900 mm
 # 720032 00 0 00 0000, 1000 x 1000 mm



	A	B	C	D
#720030	900	1272	1065	810
#720032	1000	1414	1207	910

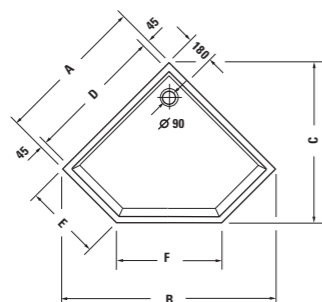

720005 00 0 00 0000, 900 x 900 mm
 # 720007 00 0 00 0000, 1000 x 1000 mm



	A	B	C	D	E	F
#720005	900	1270	950	810	450	640
#720007	1000	1410	1055	910	500	705

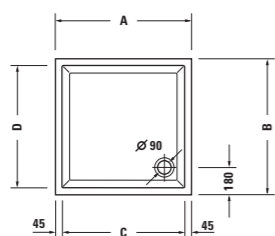

720009 00 0 00 0000, 800 x 800 mm
 # 720010 00 0 00 0000, 900 x 900 mm
 # 720011 00 0 00 0000, 1000 x 1000 mm

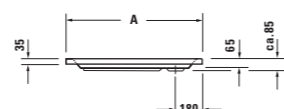

	A	B	C	D
#720009	800	800	710	710
#720010	900	900	810	810
#720011	1000	1000	910	910

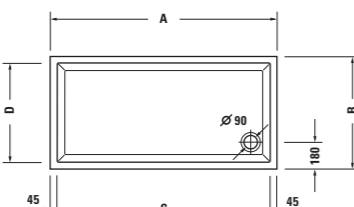

720012 00 0 00 0000, 900 x 750 mm
 # 720013 00 0 00 0000, 900 x 800 mm
 # 720014 00 0 00 0000, 1000 x 800 mm
 # 720015 00 0 00 0000, 1000 x 900 mm
 # 720016 00 0 00 0000, 1200 x 800 mm
 # 720017 00 0 00 0000, 1200 x 900 mm
 # 720018 00 0 00 0000, 1200 x 1000 mm
 # 720019 00 0 00 0000, 1400 x 750 mm

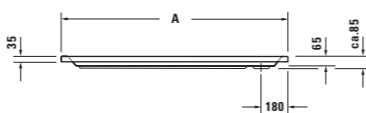

	A	B	C	D
#720012	900	750	810	660
#720013	900	800	810	710
#720014	1000	800	910	710
#720015	1000	900	910	810
#720016	1200	800	1110	710
#720017	1200	900	1110	810
#720018	1200	1000	1110	910
#720019	1400	750	1310	660

	A	B	C	D
#720034	1400	700	1310	610
#720035	1400	900	1310	810
#720036	1500	700	1410	610
#720037	1500	750	1410	660
#720038	1600	700	1510	610
#720039	1600	750	1510	660
#720040	1600	900	1510	810
#720061	1700	750	1610	660
#720041	1700	900	1610	810
#720042	1800	900	1710	810

720034 00 0 00 0000, 1400 x 700 mm
 # 720035 00 0 00 0000, 1400 x 900 mm
 # 720036 00 0 00 0000, 1500 x 700 mm
 # 720037 00 0 00 0000, 1500 x 900 mm
 # 720038 00 0 00 0000, 1600 x 700 mm
 # 720039 00 0 00 0000, 1600 x 750 mm
 # 720040 00 0 00 0000, 1600 x 900 mm
 # 720061 00 0 00 0000, 1700 x 750 mm
 # 720041 00 0 00 0000, 1700 x 900 mm
 # 720042 00 0 00 0000, 1800 x 900 mm

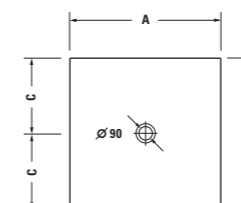

720079 00 0 00 0000, 800 x 800 mm
 # 720082 00 0 00 0000, 900 x 900 mm

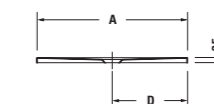

	A	B	C	D
#720079	793	793	396,5	396,5
#720082	893	893	446,5	446,5

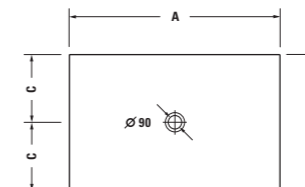

720080 00 0 00 0000, 900 x 750 mm
 # 720081 00 0 00 0000, 900 x 800 mm
 # 720083 00 0 00 0000, 1000 x 800 mm
 # 720084 00 0 00 0000, 1000 x 900 mm
 # 720086 00 0 00 0000, 1200 x 800 mm

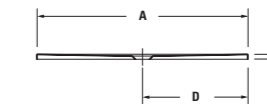

	A	B	C	D
#720080	893	743	371,5	446,5
#720081	893	793	396,5	446,5
#720083	993	793	396,5	496,5
#720084	993	893	446,5	496,5
#720086	1193	793	396,5	596,5

- X To determine height please set washbasin on pedestal. Définir les dimensions exactes par rapport au positionnement de la colonne. Precieze maten t.o.v. de plaatsing van de zuil aangeven
- ~ With usage of design siphon. Pour l'utilisation du siphon design. Als de designsiphon gebruikt wordt
- ± Size depending on vanity unit. Cote dépend du meuble sous-lavabo. De maat is afhankelijk van de onderbouw
- >> Depending on outlet. Dépend de l'évacuation. Afhankelijk van de afloop
- ↳ P-trap siphon. Siphon tubulaire. Buissiphon
- ↳ Bottle trap siphon. Siphon. Bekersiphon
- ⊗ Without tap hole. Sans trou. Zonder kraangat
- 1 pre-punched tap hole. 1 trou prépercé. 1 voorgestoken kraangat
- 1 tap hole punched. 1 trou percé. Kraangat doorgestoken
- 2 pre-punched tap holes left and right for 2 taps. 2 trous prépercés, gauche et droite pour é robinets. 2 voorgestoken kraangaten, links en rechts voor 2 kranen
- 1 tap hole punched, 2 additional tap holes are possible (please indicate when ordering). 1 trou percé, 2 trous supplémentaires possibles (spécifier à la commande).
- 1 doorgestoken kraangat, 2 verdere kraangaten mogelijk (bij bestelling aangeven)
- 3 tap holes punched. 3 trous percés. 3 Kraangaten doorgestoken
- ⊕ Installation from above. Montage par-dessus. Montage van boven
- ⊖ Installation from below. Montage par dessous. Montage van onder
- ⊕ Vertical outlet. Sortie verticale. Afvoer verticaal
- ⊖ Horizontal outlet. Sortie horizontale. Afvoer horizontaal
- ♠ Water saving 6-liter flush. Accompagne les WC's et réservoirs, permettant un rinçage économique de 6 litres. Staat voor alle WC's en reservoirs, die met slechts 6-liter water kunnen spoelen
- Side supply, left. Alimentation latérale à gauche. Aansluiting links
- ← Side supply, right. Alimentation latérale à droite. Aansluiting rechts
- ↔ Back supply. Alimentation arrière. Aansluiting midden
- ↙ Bottom left supply. Alimentation dessous gauche. Aansluiting links onder
- >< Dependent on mounting. Selon le montage. Afhankelijk van montage
- ✈ With fly. Avec mouche. Met vlieg
- ↗ Depth. Profondeur. Diepte
- ↔ Width. Largeur. Breedte
- L/R Left/Right. Gauche/Droite. Rechts/Links
- ⊕ With lighting. Avec éclairage. Met binnenverlichting

Colour chart. Tableau synoptique des coloris. Kleurtabel

	04 Teak. Teck ¹	13 American Walnut. Noyer américain. Amerik. notenhout ²	18 White Matt. Blanc mat. Blanco mate ¹	19 Beach Matt. Beach mat. Beach mat ¹	22 White High Gloss. Blanc brillant. Wit hoogglans ¹	24 Macassar ²	26 American Cherry tree. Cerisier américain. Amerik. Kerseelaar ²	28 Wengé. Wenge ¹	43 Basalt Matt. Basalte mat. Basalt mat ¹	49 Graphite matt. Graphite mat. Grafiet mat ¹	50 Garnet Red Matt. Rouge Grenade matt. Granaat Rood mat ¹	62 Oak Anthracite. Chêne anthracite. Elk antraciet ²	65 Bleached Oak. Chêne chaulé. Elk gekalkt ²	82 Acrylic White. Acryl blanc. Wit acryl ⁴
Ketho	-	-	•	-	-	-	-	-	•	•	•	-	-	-
X-Large	•	-	-	•	•	-	-	•	-	-	-	•	-	-
Furniture. Meubles. Meubels														
Starck	•	•	-	•	-	•	•	•	•	•	•	•	•	•
Bathtub panel. Habillage façon meuble. Bad paneel														

	83 Oak Natural. Chêne naturel. Elk nat ²	84 Macoré. Makoré ²	85 White High Gloss. Blanc brillant. Wit hoogglans ³	86 Cappuccino High gloss. Cappuccino brillant. Cappuccino hoogglans ³	93 Ash Olive. Frêne olivier. Essen Olijfboom ²	00 White. Blanc. Wit	68 Anthracite. Anthracite. Anthrazit	00 White (Alpin). Blanc (Alpin). Wit (Alpin)
Ketho	-	-	-	-	-	•	•	•
X-Large	•	•	•	•	-	-	-	-
Möbel. Furniture. Finiture. Meubles. Meubels								
Starck	•	•	-	-	•	-	-	•
Bathtub panel. Habillage façon meuble. Bad paneel								
Starck 3								•
Ceramic. Céramique. Keramiek								
Starck								•
Acrylic. Acrylique. Acryl								

¹ Decor. Décor. Decor
² Real wood veneer. Placage bois naturel. Echt houtfineer
³ Lacquer. Laqué. Lak
⁴ Acrylic. Acrylique. Acryl