

We reserves all rights in this document and its subject matter.
The recipient hereby acknowledges these rights and assures the use of this document only for the purpose it was delivered. © Miscea GmbH

Dieses Dokument ist unser geistiges Eigentum. Es darf ohne unsere ausdrückliche Genehmigung weder kopiert, vervielfältigt oder verwendet, noch an Dritte weitergegeben werden. Zuwiderhandlung ist strafbar und wird strafrechtlich verfolgt. Copyright reserved! © Miscea GmbH

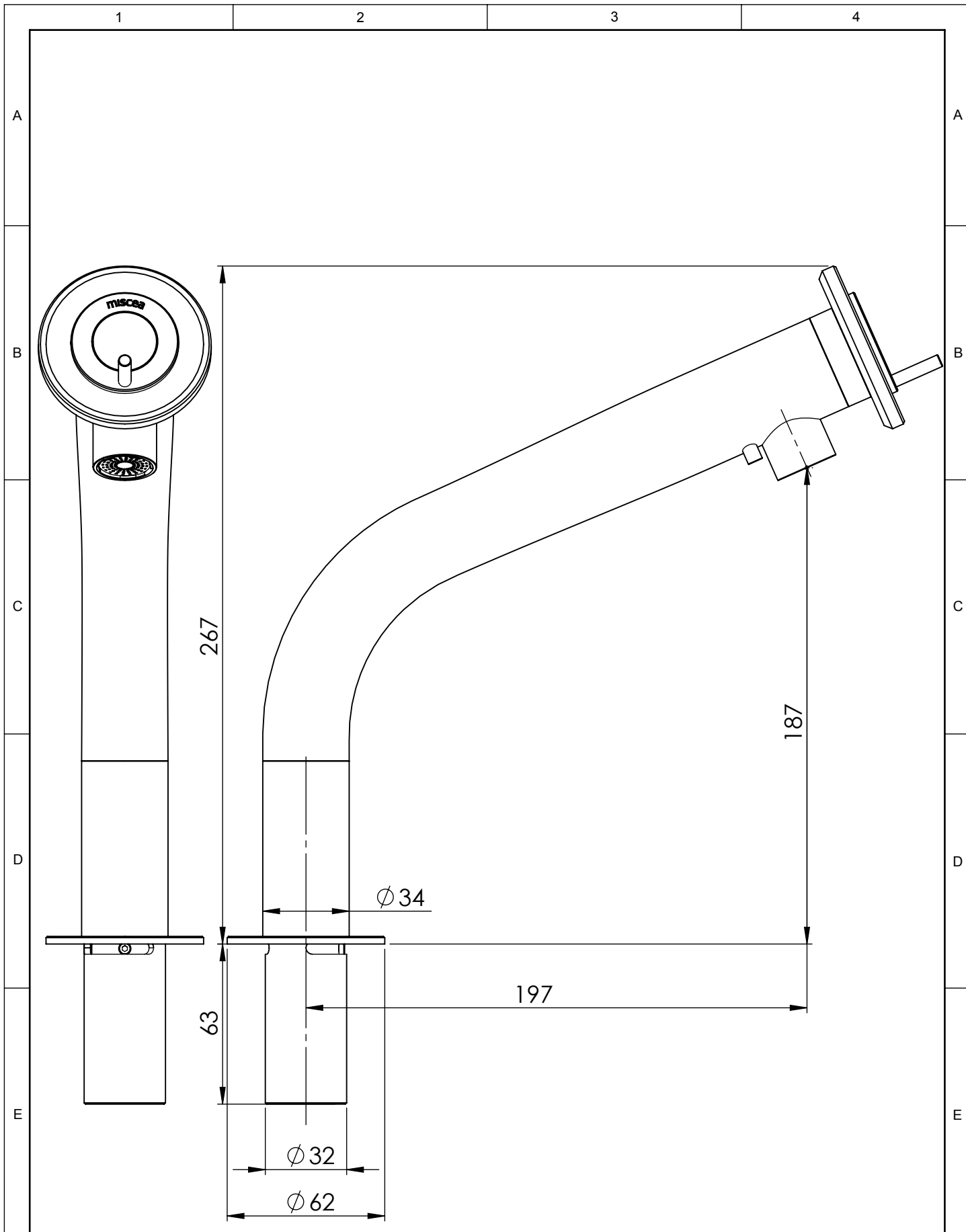

| | | | | | | |
|--------------------|-------------|----------------|------------|-------|---------|--------------|
| Klassifizierung: | Änderung: | Erstellt/Gez. | 11.01.2016 | MS | Masstab | mm |
| | | Geändert | | | 1:2 | |
| Gewicht: | Material: | Geprüft/Freig. | | | Format | Blatt / Anz. |
| Rohmass: | Behandlung: | Status: | | | A4 | 3 / 3 |
| www.miscea.com | Benennung: | Artikel-Nr. | | Index | | |
| | | Zeichnungs-Nr. | | | | |

CAD-System: SolidWorks

We reserves all rights in this document and it's subject matter.
 The recipient hereby acknowledges these rights and assures the use of this document only for the purpose it was delivered. © Miscea GmbH



Dieses Dokument ist unser geistiges Eigentum. Es darf ohne unsere ausdrückliche Genehmigung weder kopiert, vervielfältigt oder verwendet, noch an Dritte weitergegeben werden. Zuwiderhandlung ist strafbar und wird strafrechtlich verfolgt. Copyright reserved! © Miscea GmbH

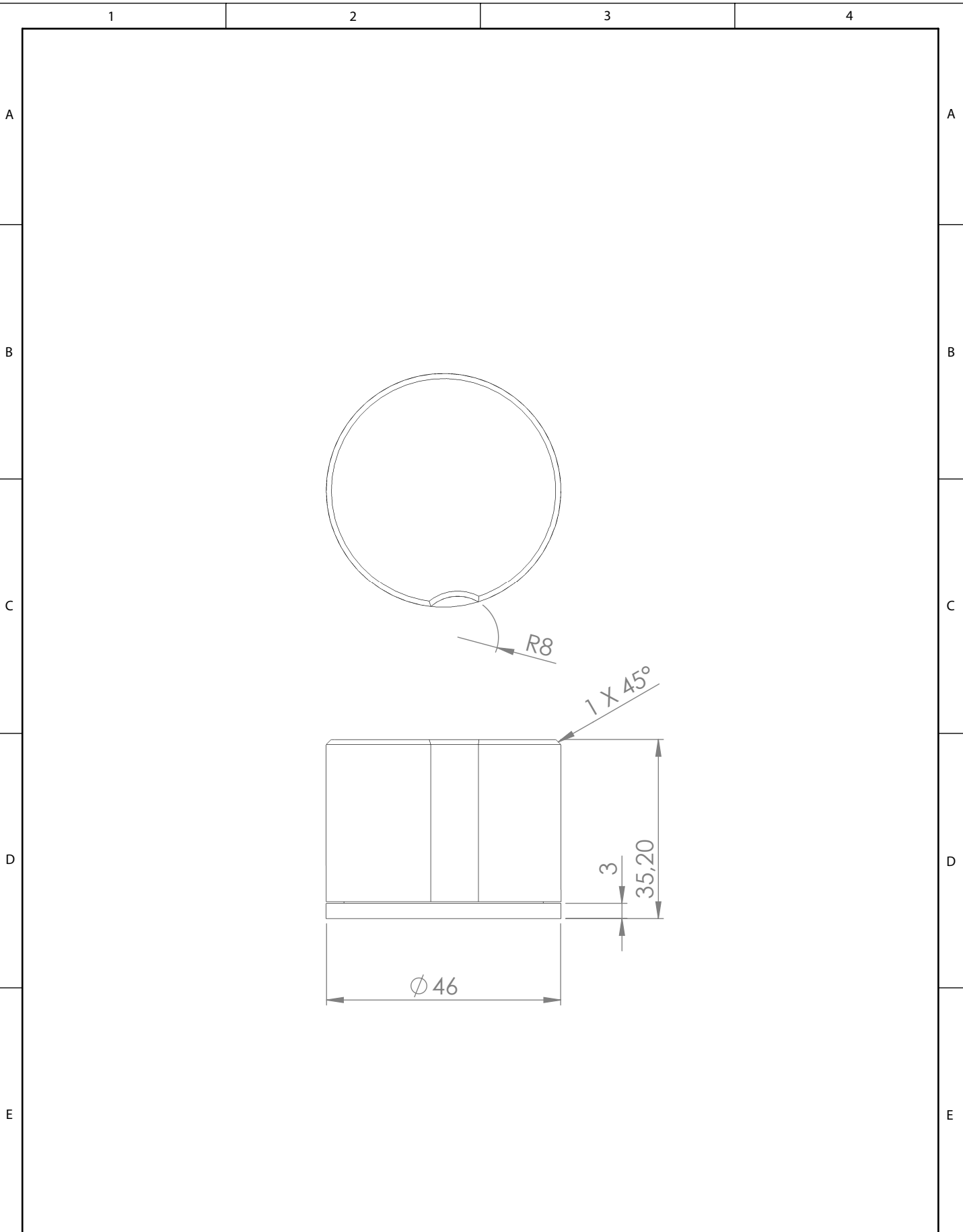

| | | | | | | |
|--------------------|-------------|--------------------|------------|----|----------------|--------------|
| Klassifizierung: | Änderung: | Erstellt/Gez. | 09.08.2013 | RL | Masstab | mm |
| | | Geändert | | | 1:1 | |
| Gewicht: | Material: | Geprüft/Freig. | | | Format | Blatt / Anz. |
| Rohmass: | Behandlung: | Status: | | | A4 | 1 / 1 |
| www.miscea.com | Benennung: | Artikel-Nr. | | | | |
| | | Water Flow Control | | | Zeichnungs-Nr. | |

CAD-System: SolidWorks

We reserves all rights in this document and it's subject matter. The recipient hereby acknowledges these rights and assures the use of this document only for the purpose it was delivered. © Miscea GmbH

Dieses Dokument ist unser geistiges Eigentum. Es darf ohne unsere ausdrückliche Genehmigung weder kopiert, vervielfältigt oder verwendet, noch an Dritte weitergegeben werden. Zuwiderhandlung ist strafbar und wird strafrechtlich verfolgt. © Miscea GmbH Copyright reserved!

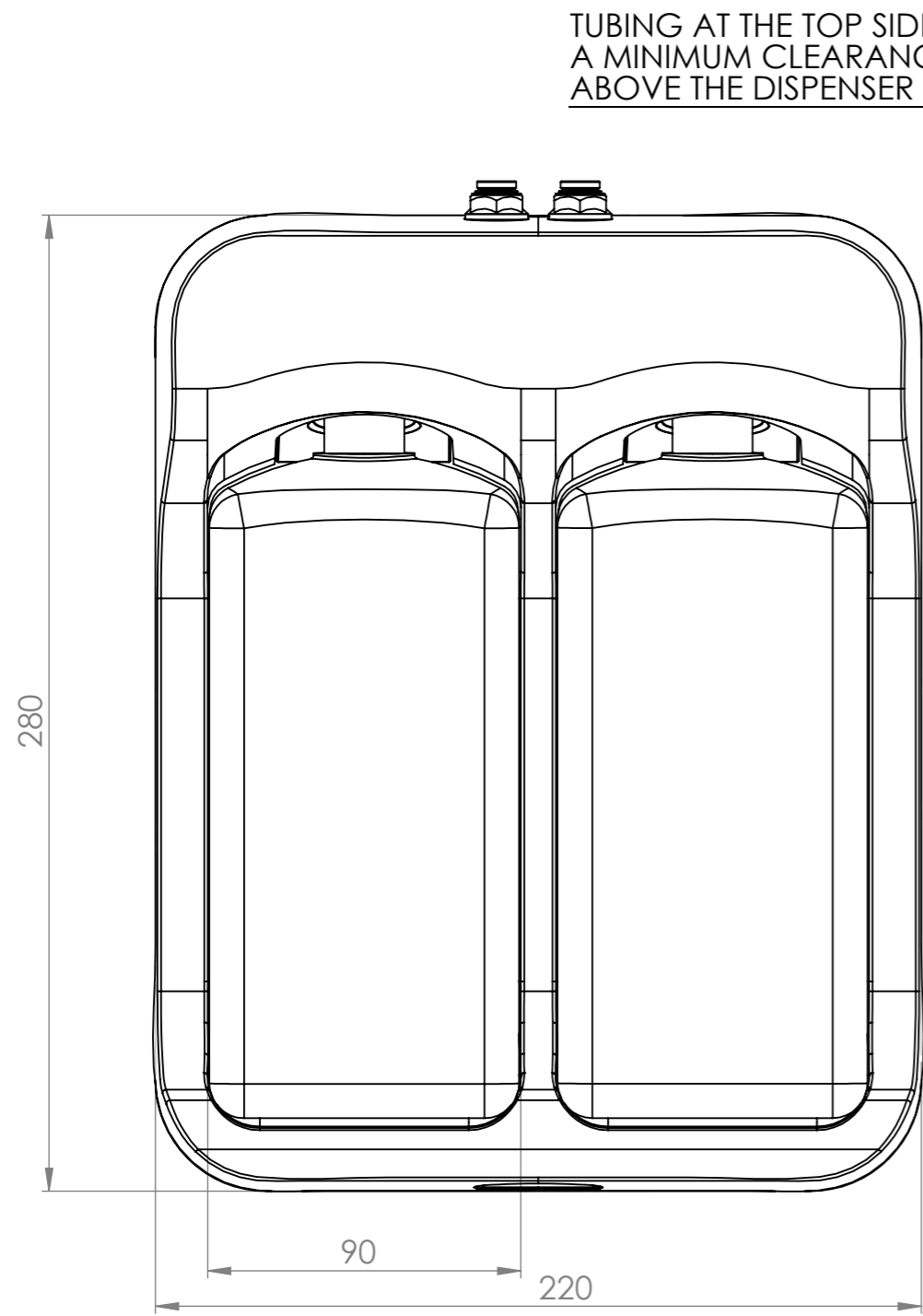

TUBING AT THE TOP SIDE NEEDS A MINIMUM CLEARANCE OF 60 MM ABOVE THE DISPENSER

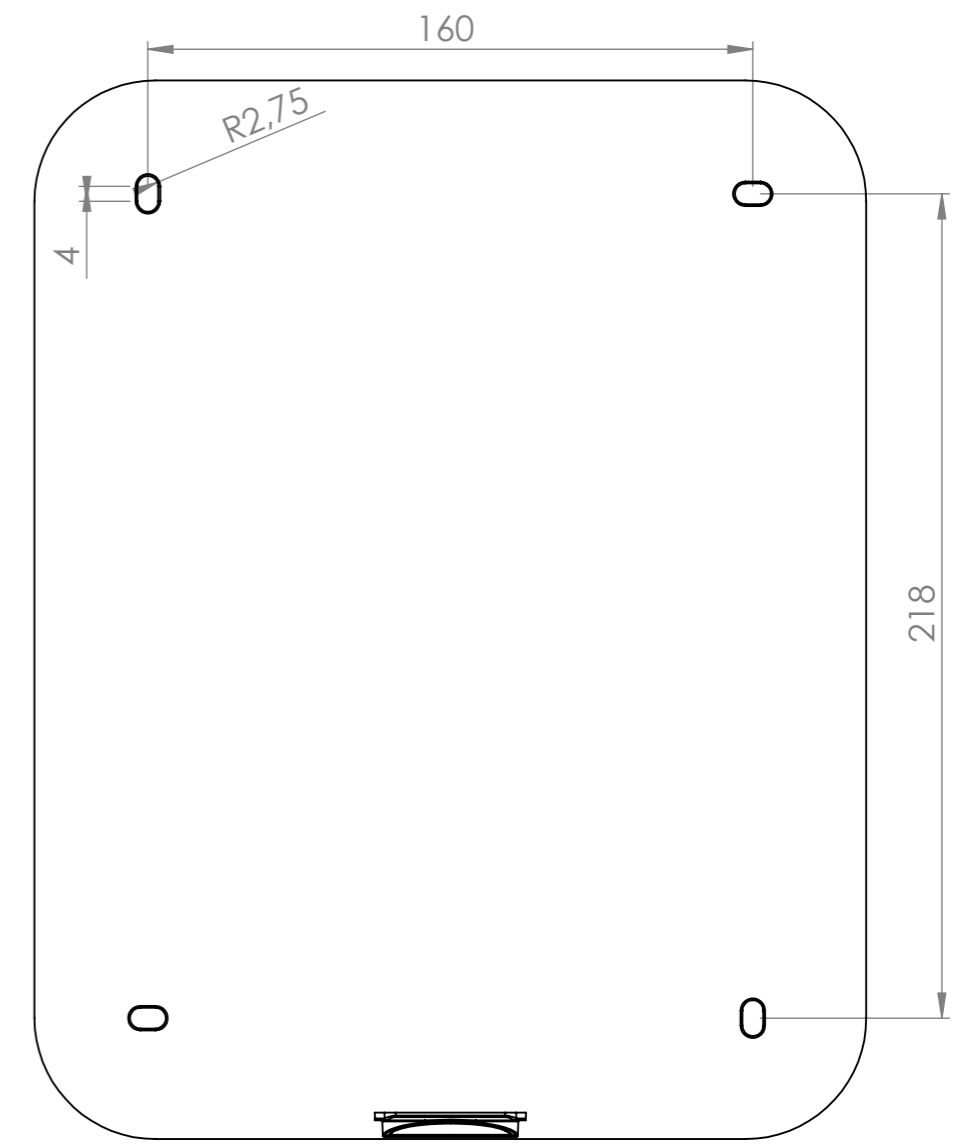
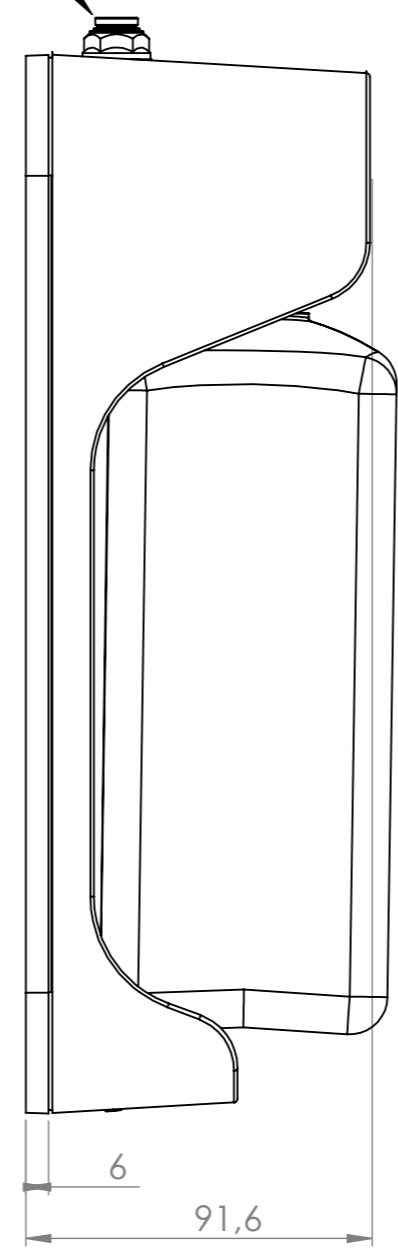

SCREW HOLE LOCATIONS BACK PLATE

PLEASE NOTE, THAT FOR REPLACING BOTTLES AND REPLACING THE DISPENSER AT LEAST 150mm DISTANCE FROM THE WALL IS REQUIRED

| | | | | | | |
|--------------------|---|----------------|------------------|----|------------------------|------------------------------|
| Klassifizierung: | Änderung: | Erstellt/Gez. | 31.05.2012 | RL | Massstab 1:2 | mm |
| | | Geändert | | - | | |
| Gewicht: - | Material: - | Geprüft/Freig. | | - | Format A3 | Blatt / Anz. 1 / 1 |
| Rohmass: | Behandlung: | Status: | | | | |
| www.miscea.com | Benennung: miscea S2 Soapbox Bottle | | Artikel-Nr. - | | Index | |
| | | | Zeichnungs-Nr. | | | |

We reserves all rights in this document and it's subject matter.
The recipient hereby acknowledges these rights and assures the use of this document only for the purpose it was delivered. © Miscea GmbH

PLEASE MIND A CLEARANCE OF
MINIMUM 60mm ABOVE THE WATERBOX
FOR CABLES AND TUBING

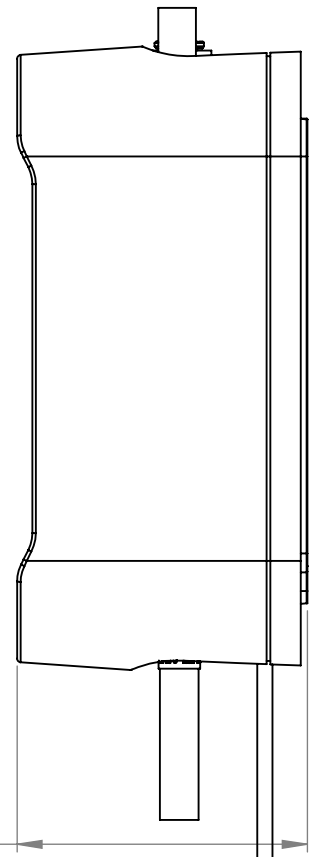
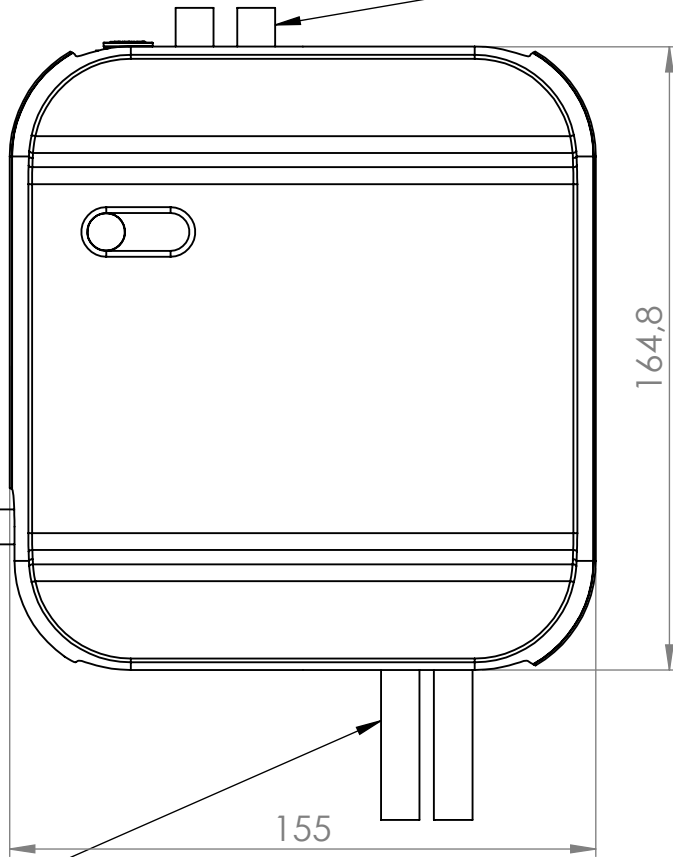

PLEASE MIND A CLEARANCE OF
MINIMUM 100mm UNDERNEATH
THE BOX FOR THE WATER HOSES

PLEASE MIND A CLEARANCE OF
AT LEAST 110mm OF DISTANCE
FROM THE WALL FOR (RE)PLACING
A WATERBOX

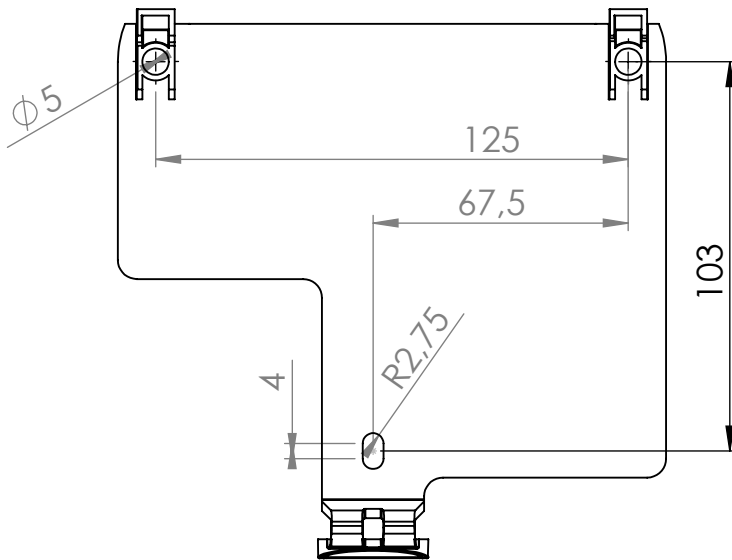

BACK PLATE HOLE LOCATIONS

Dieses Dokument ist unser geistiges Eigentum. Es darf ohne unsere ausdrückliche Genehmigung weder kopiert, vervielfältigt oder verwendet, noch an Dritte weitergegeben werden. Zuwiderhandlung ist strafbar und wird strafrechtlich verfolgt. Copyright reserved! © Miscea GmbH

| | | | | | | |
|--------------------|-------------|-----------------|------------|----|---------|--------------|
| Klassifizierung: | Änderung: | Erstellt/Gez. | 31.05.2012 | RL | Masstab | mm |
| | | Geändert | | - | 1:2 | |
| Gewicht: | Material: - | Geprüft/Freig. | | - | Format | Blatt / Anz. |
| Rohmass: | Behandlung: | Status: | | | A4 | 1 / 1 |
| www.miscea.com | Benennung: | miscea Waterbox | | | | |
| | | Artikel-Nr. | | | | |
| | | Zeichnungs-Nr. | Index | | | |

CAD-System: SolidWorks